

МІНІСТЕРСТВО ОСВІТИ І НАУКИ УКРАЇНИ
НАЦІОНАЛЬНИЙ УНІВЕРСИТЕТ
«ПОЛТАВСЬКА ПОЛІТЕХНІКА ІМЕНІ ЮРІЯ КОНДРАТЮКА»

ПРОЄКТ
ОСВІТНЬО-ПРОФЕСІЙНА ПРОГРАМА
«ПРАКТИЧНА ПСИХОЛОГІЯ»

другого (магістерського) рівня вищої освіти
галузі знань *05 Соціальні та поведінкові науки*
спеціальності *053 Психологія*
освітня кваліфікація *Магістр психології*

ЗАТВЕРДЖЕНО ВЧЕНОЮ РАДОЮ

Голова вченої ради
_____ Володимир ОНИЩЕНКО
(протокол № від « » 2024 р.)

Освітньо-професійна програма вводиться в дію з 01.09.2023

Ректор _____ Володимир ОНИЩЕНКО
(наказ № від « » 2024 р.)

Полтава, 2024

ЛИСТ ПОГОДЖЕННЯ
освітньо-професійної програми
«Практична психологія»

РІВЕНЬ ВИЩОЇ ОСВІТИ	<u>Другий (магістерський) рівень</u>
СТУПІНЬ ВИЩОЇ ОСВІТИ	<u>Магістр</u>
ГАЛУЗЬ ЗНАНЬ	<u>05 Соціальні та поведінкові науки</u>
СПЕЦІАЛЬНІСТЬ	<u>053 Психологія</u>
ОСВІТНЯ КВАЛІФІКАЦІЯ	<u>Магістр психології</u>

ПОГОДЖЕНО

Проректор з науково-педагогічної та навчальної роботи

_____ Анатолій МАРТИНЕНКО
« ____ » _____ 2024 р.

ПОГОДЖЕНО

Директор департаменту організації навчального процесу, акредитації та ліцензування

_____ Олег МАКСИМЕНКО
« ____ » _____ 2024 р.

РЕКОМЕНДОВАНО

Вченою радою
Факультету філології, психології та педагогіки

Протокол № __ від «__» _____ 2024 р.
Голова вченої ради факультету
_____ Анна АГЕЙЧЕВА

СХВАЛЕНО

Навчально-методичною комісією
Факультету філології, психології та педагогіки

Протокол № __ від «__» _____ 2024 р.
Голова НМК факультету
_____ Віктор ЧЕРНИШОВ

СХВАЛЕНО

Кафедрою психології та педагогіки
Протокол № __ від «__» _____ 2024 р.
Завідувач кафедри
_____ Євгенія ХОМЕНКО

РОЗРОБЛЕНО

Проектною (робочою) групою,
Керівник проектної (робочої) групи,
_____ Вікторія ШЕВЧУК
« ____ » _____ 2024 р.

ПЕРЕДМОВА

Освітньо-професійна програма розроблена відповідно до Стандарту вищої освіти України другого (магістерського) рівня вищої освіти, галузь знань – 05 Соціальні та поведінкові науки, спеціальність 053 Психологія, затвердженого та введеного в дію наказом Міністерства освіти і науки України від 24.04.2019 р. №564.

Програму розроблено проектною (робочою) групою у складі:

Керівник проектної (робочої) групи:

Шевчук Вікторія Валентинівна – доцент, кандидат психологічних наук, доцент кафедри психології та педагогіки;

Члени проектної (робочої) групи:

Седих Кіра Валеріївна – професор, доктор психологічних наук, професор кафедри психології та педагогіки.

Хоменко Євгенія Григорівна – завідувач кафедри психології та педагогіки, доцент кафедри психології та педагогіки, доктор філософії за спеціальністю 053 «Психологія»

Горбенко Юрій Леонідович – доцент кафедри психології та педагогіки, кандидат психологічних наук, доцент.

До розробки освітньої програми були долучені:

Коваленко О.Г. – доктор психологічних наук, професор, професор Педагогічного університету (м. Краків).

Власова О.І. – доктор психологічних наук, професор, професор кафедри психології розвитку Київського національного університету імені Тараса Шевченка (м. Київ).

Демяник О.В. – начальник відділу психологічного забезпечення Управління кадрового забезпечення ГУНП в Полтавській області, майор поліції (м. Полтава).

Супруненко Н.В. – начальник Центру психічного здоров'я КП «Обласний заклад з надання психіатричної допомоги Полтавської обласної ради» (м. Полтава).

Іващенко Л.М. – директор Благодійної організації «Зернятко» (м. Полтава).

Яловець Є.О. – директор Розсошенської гімназії Щербанівської сільської ради Полтавського району.

Малородна О.В. – здобувач вищої освіти другого (магістерського) рівня спеціальності 053 Психологія, провідний фахівець «Центр освіти та піклування про дітей дошкільного віку».

Лоїк А.І. – здобувач вищої освіти другого (магістерського) рівня спеціальності 053 Психологія, президент Студентського Парламенту.

Бондаренко А.В. – здобувач вищої освіти другого (магістерського) рівня спеціальності 053 Психологія.

Зовнішні рецензенти:

1. Педагогічний університет імені Комісії народної освіти в Кракові;
2. Київський національний університет імені Тараса Шевченка;
3. Розсошенська гімназія Щербанівської сільської ради Полтавського району;
4. Благодійна організація «Зернятко» м. Полтава.
5. Центр психічного здоров'я КП «Обласний заклад з надання психіатричної допомоги Полтавської обласної ради».
6. Комунальна установа «Інклюзивно-ресурсний центр» Диканської районної ради Полтавської області;

Ця освітньо-професійна програма не може бути повністю або частково відтворена, тиражована та розповсюджена без дозволу Національного університету «Полтавська політехніка імені Юрія Кондратюка»

1. Профіль освітньо-професійної програми зі спеціальності 053 Психологія

1.1. Загальна інформація	
Повна назва закладу вищої освіти та структурного підрозділу	Національний університет «Полтавська політехніка імені Юрія Кондратюка»; Факультет філології, психології та педагогіки; Кафедра психології та педагогіки
Рівень вищої освіти	Другий (магістерський) рівень вищої освіти
Ступінь вищої освіти	Магістр
Галузь знань	05 Соціальні та поведінкові науки
Спеціальність	053 Психологія
Назва освітньої програми	Практична психологія
Інтернет-адреса розміщення освітньої програми	https://nupp.edu.ua/page/litsenzuvannya-ta-akreditatsiya.html
Форми навчання	Денна
Освітня кваліфікація	Магістр психології
Кваліфікація в дипломі	Ступінь вищої освіти – Магістр Спеціальність – 053 Психологія Освітня програма – «Практична психологія»
Опис предметної області	<p>Об'єкт вивчення: психічні явища, закономірності їх виникнення, функціонування та розвиток; поведінка, діяльність, учинки; взаємодія людей у соціальних групах; процеси та механізми, які лежать в основі різних форм психічної активності; психологічні закономірності змін і відновлювання психічної діяльності за різних патологічних станів при аномалія розвитку та дезадаптаціях; інструменти та технології психодіагностики, консультування, психотерапії, психокорекції, психоедукації та психопрофілакти.</p> <p>Цілі навчання: підготовка фахівців, здатних розв'язувати складні задачі та застосовувати практичні вміння у процесі навчання та професійної діяльності в галузі психології, що передбачає проведення наукових досліджень, здійснення інновацій у практичній роботі з урахуванням загальнолюдських цінностей та норм професійної етики психолога.</p> <p>Теоретичний зміст предметної області: поняття психіки, свідомого і несвідомого, поведінки, діяльності, вчинку, спілкування, особистості, індивідуальності; концепції та теорії, що розкривають закономірності виникнення, розвитку та функціонування психіки; психологічні особливості життєвого шляху особистості, взаємодії людей у малих і великих соціальних групах; міжгрупова взаємодія; психологічні закономірності змін і відновлювання психічної діяльності за різних патологічних станів, при аномаліях</p>

	<p>розвитку та дезадаптаціях і їх психодіагностика, психотерапія, психокорекція та психопрофілактика, тощо.</p> <p>Методи, методики та технології: методи теоретичного та емпіричного дослідження, валідні, стандартизовані психодіагностичні методики, методи аналізу даних, технології психологічної допомоги (тренінгові, психотерапевтичні, просвітницькі, консультаційні, психодіагностичні та інші).</p> <p>Інструменти та обладнання: психологічні прилади, комп'ютерна техніка, мережеві системи пошуку та обробки інформації; бібліотечні ресурси та технології, зокрема електронні; мультимедійне обладнання; програми статистичної обробки та візуалізації даних.</p>
Академічні права випускників	Можливість продовження навчання на третьому (освітньо-науковому) рівні вищої освіти та здобувати додаткові кваліфікації в системі післядипломної освіти.
Обсяг кредитів за Європейською кредитно-трансферною системою, необхідний для здобуття відповідного ступеня вищої освіти	90 кредитів ЄКТС Термін навчання – 1 рік, 5 місяців
Наявність акредитації	Акредитується вперше
Цикл / рівень	НРК України – 7 рівень, QF-EHEA – другий цикл, EQF-LLL – 7 рівень
Передумови	Наявність ступеня вищої освіти «бакалавр», «спеціаліст», «магістр»
Мова викладання	Українська мова
Термін дії освітньо-професійної програми	Термін дії освітньої програми – до 31.01.2025 р.
1.2. Мета освітньої-професійної програми	
Мета освітньої програми	Метою освітньо-професійної програми «Практична психологія» є підготовка фахівців, здатних розв'язувати складні задачі та застосовувати практичні вміння у процесі навчання та професійної діяльності в галузі психології, що передбачає проведення наукових досліджень, здійснення інновацій у практичній роботі з урахуванням загальнолюдських цінностей та норм професійної етики психолога.
1.3. Характеристика освітньо-професійної програми	
Орієнтація освітньої програми	Програма має прикладну орієнтацію з елементами академічної. Освітньо-професійна програма базується на Стандарті вищої освіти за спеціальністю 053 «Психологія» для другого

	(магістерського) рівня вищої освіти.
Основний фокус освітньої програми	<p>Здобуття вищої освіти в галузі 05 «Соціальні та поведінкові науки», спеціальності 053 «Психологія».</p> <p>Фокус програми – формування готовності до проведення практико-орієнтованої та науково-дослідницької діяльності у галузі психології.</p> <p>Ключові слова: другий (магістерський) рівень вищої освіти, освітньо-професійна програма, загальні і фахові компетентності психолога, програмні результати навчання, професійно-педагогічна діяльність, нормативна навчальна дисципліна, дисципліни за вибором студентів, атестація випускника, академічна доброчесність та академічні права випускника, практична психологія, психодіагностична робота, психометрика, психокорекційна діяльність, психологічне консультування, психотерапія, психологічний супровід, викладацька діяльність, психокорекція.</p>
Особливості та відмінності програми	<p>Освітня складова програми скерована на вивчення наукових і теоретичних курсів, що пов'язані з реалізацією дослідницько-інноваційної роботи в галузі психології та підвищенням її ефективності.</p> <p>Практична складова програми присвячена проходженню виробничих практик зі спеціальності в умовах, наближених до майбутньої професійної діяльності.</p> <p>Програма спрямована на формування та удосконалення вмінь та навичок ефективного упровадження майбутнім фахівцем психодіагностичного, психокорекційного, психопрофілактичного та просвітницького компонентів у систему психологічної допомоги клієнтові.</p> <p>Підготовка фахівця, готового до здійснення творчої професійної та дослідницько-інноваційної діяльності, відповідно до етичних норм роботи психолога та професійно-орієнтованих дисциплін для вирішення типових задач діяльності практичного психолога в галузі соціальних та поведінкових наук на відповідній посаді.</p> <p>Здобувачі вищої освіти мають можливість вибудувати унікальну індивідуальну освітню траєкторію шляхом вибору навчальних дисциплін з відкритого каталогу університету та вибору одного із 2-х наборів професійно-орієнтованих навчальних дисциплін.</p>
1.4. Придатність випускників до працевлаштування та подальшого навчання	
Придатність до працевлаштування	<p>Магістр психології має право обіймати такі посади відповідно до Державного класифікатора ДК 003:2010:</p> <p>2445 Професіонали в галузі психології; 2445.1 Науковий співробітник-консультант (психологія); 2445.1 (23667) Науковий співробітник (психологія); 2445.2 Практичний психолог; 2445.2 (24459) Психолог. Сферою діяльності магістрів психології є науково-дослідні лабораторії,</p>

	<p>психологічні центри, зокрема з діагностики та консультування, психологічні служби середніх та вищих навчальних закладів, установ. Випускники можуть обіймати посади психолога, наукового співробітника, психолога-консультанта.</p> <p>Подальше працевлаштування магістрів з психології можливе в установах та закладах, що забезпечують необхідні умови для професійної діяльності у відповідності до здобутої кваліфікації та згідно з чинним законодавством.</p>
1.5. Викладання та оцінювання	
Викладання та навчання	<p>Основними підходами до навчання є генетико-креативний, компетентнісний, студентоцентризований та проблемно-орієнтований. Провідні методи навчання – проблемний, частково-пошуковий та дослідницький. Викладання та навчання проводиться у формі лекцій, серед них – інтерактивних та мультимедійних лекцій; практичних занять, лабораторних робіт, самостійного навчання, наукового дослідження, виробничої педагогічної практики.</p> <p>Самопідготовка, проектна робота та індивідуальні консультації. Участь у семінарах, вебінарах та Інтернет-тренінгах. Самонавчання.</p> <p>Написання та захист кваліфікаційної роботи, яка презентується та обговорюється за участі викладачів, практиків, здобувачів вищої освіти. Застосовуються інноваційні технології дистанційного навчання з використанням онлайн-платформ для проведення занять.</p>
Оцінювання	<p>Форми контролю: письмові екзамени (тестування), усне екзаменування, диференційовані заліки, проміжні контрольні роботи та опитування, презентації, звіти з практик, публічний захист (демонстрація) кваліфікаційної роботи та атестаційний екзамен.</p> <p>Види контролю: поточний та підсумковий контроль</p> <p>Шкала оцінювання: оцінювання здійснюється за 100-бальною (рейтинговою) шкалою, шкалою ЄКТС (ECTS), (A, B, C, D, E, FX, F), національною 4-х бальною шкалою («відмінно», «добре», «задовільно», «незадовільно»).</p>
1.6. Програмні компетентності	
Інтегральна компетентність (ІК)	Здатність вирішувати складні завдання і проблеми у процесі навчання та професійної діяльності у галузі психології, що передбачає проведення досліджень та/або здійснення інновацій і характеризується комплексністю та невизначеністю умов і вимог.
Загальні компетентності (ЗК)	<p>ЗК1. Здатність застосовувати знання у практичних ситуаціях.</p> <p>ЗК2. Здатність проведення досліджень на відповідному рівні.</p> <p>ЗК3. Здатність генерувати нові ідеї (креативність).</p> <p>ЗК4. Уміння виявляти, ставити та вирішувати проблеми.</p>

	<p>ЗК5. Цінування та повага різноманітності та мультикультурності.</p> <p>ЗК6. Здатність діяти на основі етичних міркувань (мотивів).</p> <p>ЗК7. Здатність діяти соціально відповідально та свідомо.</p> <p>ЗК8. Здатність розробляти та управляти проектами.</p> <p>ЗК9. Здатність мотивувати людей та рухатися до спільної мети.</p> <p>ЗК10. Здатність спілкуватися іноземною мовою.</p>
<p>Спеціальні (фахові, предметні) компетентності (СК)</p>	<p>СК1. Здатність здійснювати теоретичний, методологічний та емпіричний аналіз актуальних проблем психологічної науки та / або практики.</p> <p>СК2. Здатність самостійно планувати, організовувати та здійснювати психологічне дослідження з елементами наукової новизни та / або практичної значущості.</p> <p>СК3. Здатність обирати і застосувати валідні та надійні методи наукового дослідження та/або доказові методики і техніки практичної діяльності.</p> <p>СК4. Здатність здійснювати практичну діяльність (тренінгову, психотерапевтичну, консультаційну, психодіагностичну та іншу залежно від спеціалізації) з використанням науково верифікованих методів та технік.</p> <p>СК5. Здатність організовувати та реалізовувати просвітницьку та освітню діяльність для різних категорій населення у сфері психології.</p> <p>СК6. Здатність ефективно взаємодіяти з колегами в моно- та мультидисциплінарних командах.</p> <p>СК7. Здатність приймати фахові рішення у складних і непередбачуваних умовах, адаптуватися до нових ситуацій професійної діяльності.</p> <p>СК8. Здатність оцінювати межі власної фахової компетентності та підвищувати професійну кваліфікацію.</p> <p>СК9. Здатність дотримуватися у фаховій діяльності норм професійної етики та керуватися загальнолюдськими цінностями.</p> <p>СК 11. Здатність генерувати креативні ідеї під час вирішення практичних завдань психолога.</p>
<p>1.7. Програмні результати</p>	
<p>ПР1. Здійснювати пошук, опрацювання та аналіз професійно важливих знань із різних джерел із використанням сучасних інформаційно-комунікаційних технологій.</p> <p>ПР2. Вміти організовувати та проводити психологічне дослідження із застосуванням валідних та надійних методів.</p> <p>ПР3. Узагальнювати емпіричні дані та формулювати теоретичні висновки.</p> <p>ПР4. Робити психологічний прогноз щодо розвитку особистості, груп, організацій.</p> <p>ПР5. Розробляти програми психологічних інтервенцій (тренінг, психотерапія, консультування тощо), провадити їх в індивідуальній та груповій роботі, оцінювати</p>	

якість.

ПР6. Розробляти просвітницькі матеріали та освітні програми, впроваджувати їх, отримувати зворотній зв'язок, оцінювати якість.

ПР7. Доступно і аргументовано представляти результати досліджень у писемній та усній формах, брати участь у фахових дискусіях.

ПР8. Оцінювати ступінь складності завдань діяльності та приймати рішення про звернення за допомогою або підвищення кваліфікації.

ПР9. Вирішувати етичні дилеми з опорою на норми закону, етичні принципи та загальнолюдські цінності.

ПР12. Здійснювати аналітичний пошук відповідної до сформульованої проблеми наукової інформації та оцінювати її за критеріями адекватності.

ПР13. Здійснювати адаптацію та модифікацію існуючих наукових підходів і методів до конкретних ситуацій професійної діяльності.

1.8. Ресурсне забезпечення реалізації програми

Основні характеристики кадрового забезпечення	До реалізації освітньої програми залучені науково-педагогічні працівники, з яких 100 % мають вчені звання та наукові ступені. До викладання професійно-орієнтованих дисциплін залучаються викладачі-практики. Освітня та/або професійна кваліфікація науково-педагогічних працівників, що залучені до реалізації освітніх компонентів освітньої програми, повністю відповідає вимогам Ліцензійних умов провадження освітньої діяльності, затверджених постановою Кабінету Міністрів України від 30.12.2015 р. №1187 (в редакції постанови Кабінету Міністрів України від 24.03.2021 №365).
Основні характеристики матеріально-технічного забезпечення	Використання лекційних аудиторій, обладнаних мультимедійною технікою; навчальних аудиторій для проведення практичних та лабораторних занять з використанням спеціалізованої навчальної лабораторії психодіагностики та корекційно-розвивальної роботи.
Основні характеристики інформаційного та навчально-методичного забезпечення	Усі освітні компоненти забезпечені навчально-методичними розробками науково-педагогічних працівників університету – методичними вказівками, конспектами лекцій, навчальними посібниками, підручниками. Навчальні матеріали з кожного освітнього компонента освітньої програми розміщені на платформі дистанційного навчання Moodle. Студенти отримують повний доступ до електронної бібліотеки університету. Індивідуальний навчальний план та персональний розклад занять доступні в особистому електронному кабінеті студента.

1.9. Академічна мобільність

Національна кредитна мобільність	Національна кредитна мобільність може здійснюватися відповідно до угод Національного університету «Полтавська політехніка імені Юрія Кондратюка» у закладах вищої освіти (наукових установах) – партнерах Національного університету «Полтавська політехніка імені Юрія Кондратюка» в межах України та згідно з Положенням про порядок реалізації права
---	---

	<p>здобувачів вищої освіти Національного університету «Полтавська політехніка імені Юрія Кондратюка» на академічну мобільність. https://nupp.edu.ua/uploads/files/0/doc/polozhennia/akademichna-mobilnist.pdf</p>
<p>Міжнародна кредитна мобільність</p>	<p>Може реалізовуватися здобувачами вищої освіти відповідно до укладених угод Національного університету «Полтавська політехніка імені Юрія Кондратюка» та угоди (Еразмус+K1) у закладах вищої освіти (наукових установах) – партнерах поза межами України та згідно з Положенням про порядок реалізації права здобувачів вищої освіти Національного університету «Полтавська політехніка імені Юрія Кондратюка» на академічну мобільність. https://nupp.edu.ua/uploads/files/0/doc/polozhennia/akademichna-mobilnist.pdf</p>
<p>Навчання іноземних здобувачів вищої освіти</p>	<p>Навчання іноземних здобувачів вищої освіти проводиться на загальних умовах з додатковою мовною підготовкою.</p>

2. Перелік компонент освітньої програми та їх логічна послідовність

2.1. Перелік компонент освітньо-професійної програми

Код о/к	Компоненти освітньо-професійної програми (навчальні дисципліни, курсові проєкти (роботи), практики, кваліфікаційна робота)	Кількість кредитів	Форма підсумкового контролю
1	2	3	4
ОБОВ'ЯЗКОВІ КОМПОНЕНТИ			
I. ЦИКЛ ЗАГАЛЬНОЇ ПІДГОТОВКИ			
OK1	Іноземна мова у професійній комунікації психолога	4	диф. залік
OK2	Психологія вищої школи	4	екзамен
OK3	Методика викладання психології у вищої школи	4	екзамен
OK4	Організація наукових досліджень та академічна доброчесність	3	диф. залік
Загальний обсяг обов'язкових компонент загальної підготовки:		15	
II. ЦИКЛ ПРОФЕСІЙНОЇ ПІДГОТОВКИ			
OK5	Психологія організацій	3	диф. залік
OK6	Консультування та основи психотерапії	5	екзамен
OK7	Психологія сім'ї	3	диф. залік
OK8	Актуальні проблеми практичної психології	4	екзамен
OK9	Теорія і практика психологічного тренінгу	3	диф. залік
OK10	Психометрика	3	диф. залік
OK11	Виробнича практика	6	диф. залік
OK12	Переддипломна практика	6	диф. залік
OK13	Виконання кваліфікаційної роботи	18	захист
Загальний обсяг обов'язкових компонент професійної підготовки:		51	
Загальний обсяг обов'язкових компонент загальної та професійної підготовки:		66	
ВИБІРКОВІ КОМПОНЕНТИ			
I. ЦИКЛ ЗАГАЛЬНОЇ ПІДГОТОВКИ			
УВМ1	Вільний магмайнор 1	4	диф. залік
Загальний обсяг вибіркових компонент загальної підготовки:			
II. ЦИКЛ ПРОФЕСІЙНОЇ ПІДГОТОВКИ			
Магмейджор 1 (Блок вибіркових дисциплін №1 за освітньою програмою)			
Психологія особистісного зростання			
1 MM1	Тренінг профілактики та корекції емоційного вигорання	4	екзамен
1 MM2	Психологія лідерства	4	диф. залік
1 MM3	Психологія здоров'я	4	диф. залік
1 MM4	Гендерна психологія	4	диф. залік
1 MM5	Практикум із психокорекції	4	екзамен
Магмейджор 2 (Блок вибіркових дисциплін №2 за освітньою програмою)			
Психологічний супровід особистості у складних життєвих ситуаціях			
2 MM1	Кризова психологія	4	екзамен
2 MM2	Спеціальна психологія	4	диф. залік
2 MM3	Психологія посттравматичного стресового розладу	4	диф. залік
2 MM4	Медична психологія	4	диф. залік
2 MM5	Теорія та методика проведення груп самопомоги	4	екзамен
Загальний обсяг вибіркових компонент загальної підготовки:		20	
Загальний обсяг вибіркових компонент загальної та професійної підготовки		24	
ОБСЯГ ОСВІТНЬО-ПРОФЕСІЙНОЇ ПРОГРАМИ		90	

2.2. Структурно-логічна схема освітньо професійної програми

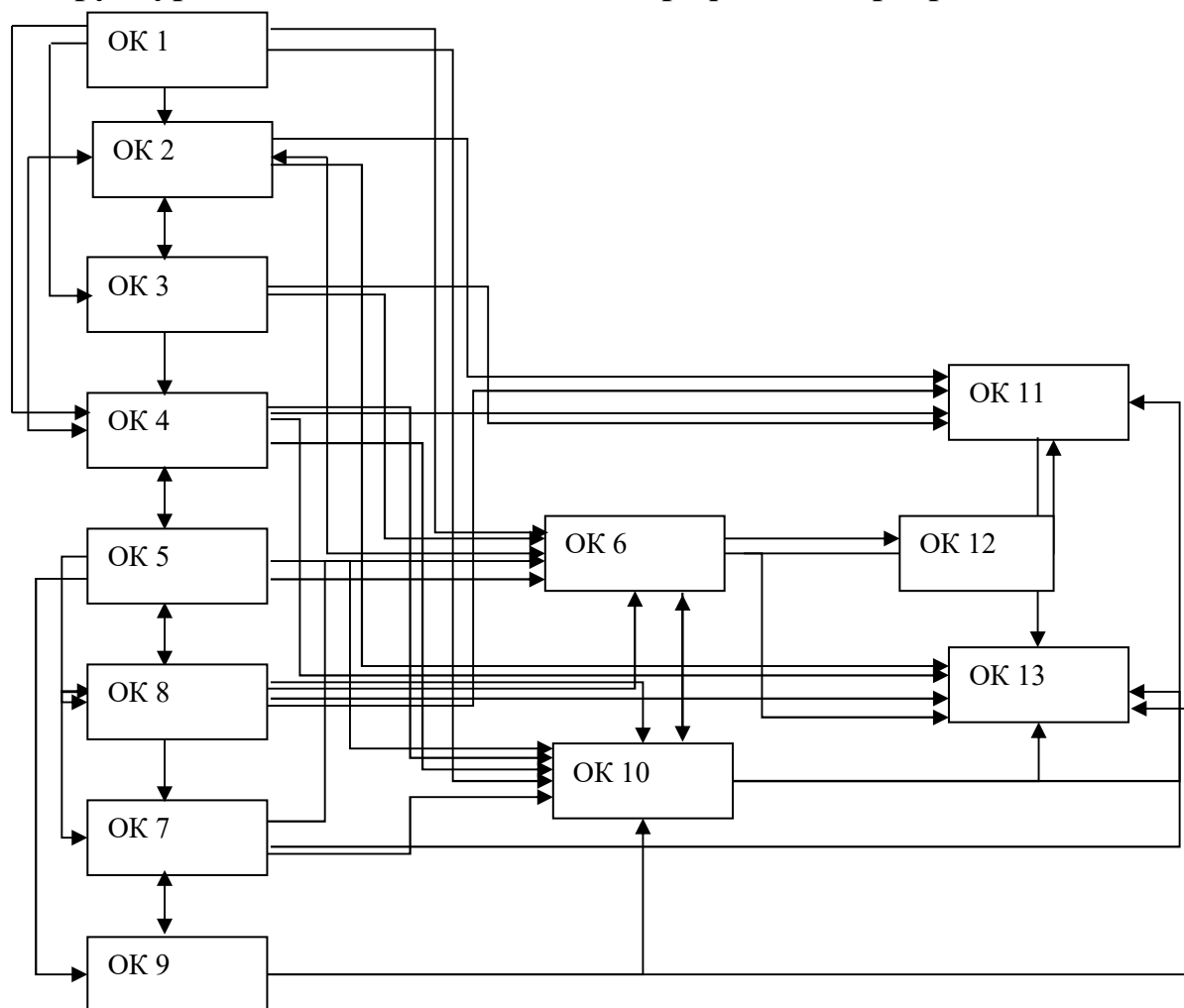

3. Форма атестації здобувачів вищої освіти

Атестація здійснюється у формі: публічного захисту (демонстрації) кваліфікаційної роботи та атестаційного екзамену.

Кваліфікаційна робота передбачає самостійне розв'язання складної задачі або комплексної проблеми у сфері психології, що супроводжується проведенням досліджень та/або застосуванням інноваційних підходів та характеризується невизначеністю умов і вимог. У кваліфікаційній роботі не може бути академічного плагіату, фабрикації та фальсифікації. Кваліфікована робота має бути розміщена на сайті закладу вищої освіти або його структурного підрозділу, або у репозитарії закладу вищої освіти.

Атестаційний екзамен за спеціальністю повинен перевіряти досягнення результатів навчання, визначених Стандартом вищої освіти України із галузі знань 05 Соціальні та поведінкові науки, спеціальності 053 Психологія. (затверджено та введено в дію наказом Міністерства освіти і науки України від 24.04.2019 р. № 565) та освітньою програмою.

Атестація здійснюється відкрито й публічно.

5. Матриця відповідності програмних результатів компонентам освітньої програми

	ОК1	ОК2	ОК3	ОК4	ОК5	ОК6	ОК7	ОК8	ОК9	ОК10	ОК11	ОК12	ОК13
ПР1	•	•	•	•	•		•	•	•	•	•	•	•
ПР2						•	•	•			•	•	•
ПР3				•		•	•				•	•	•
ПР4		•			•	•		•		•		•	•
ПР5						•	•				•		•
ПР6			•					•	•				•
ПР7	•			•		•					•	•	•
ПР8									•	•			•
ПР9					•				•				•
ПР12		•	•	•						•			•
ПР13	•	•	•	•	•					•			•