

МІНІСТЕРСТВО ОСВІТИ І НАУКИ УКРАЇНИ

НАЦІОНАЛЬНИЙ УНІВЕРСИТЕТ
«ПОЛТАВСЬКА ПОЛІТЕХНІКА ІМЕНІ ЮРІЯ КОНДРАТЮКА»

ОСВІТНЬО-ПРОФЕСІЙНА ПРОГРАМА

ДЕКОРАТИВНЕ МИСТЕЦТВО

першого (бакалаврського) рівня вищої освіти

галузі знань *В Культура, мистецтво та гуманітарні науки*
спеціальності *В3 Декоративне мистецтво та ремесла*
освітня кваліфікація *Бакалавр декоративного мистецтва*

ЗАТВЕРДЖЕНО ВЧЕНОЮ РАДОЮ

Голова вченої ради

_____ Володимир ОНИЩЕНКО
(протокол № ____ від «__» _____ 2025 р.)

Освітньо-професійна програма вводиться в дію з
01.09.2025

Ректор _____ Олена ФІЛОНІЧ
(наказ № ____ від «__» _____ 2025 р.)

Полтава, 2025

ПЕРЕДМОВА

Освітньо-професійна програма для підготовки бакалавра декоративного мистецтва розроблена відповідно до Стандарту вищої освіти України першого (бакалаврського) рівня вищої освіти, затвердженого та введеного в дію наказом Міністерства освіти і науки України від 24.05.2019 № 725.

Програму розроблено проєктною (робочою) групою у складі:

Керівник проєктної (робочої) групи:

Пілюгіна Ольга Євгенівна – гарант освітньої програми, доцент, Заслужений майстер народної творчості України

Члени проєктної (робочої) групи:

Зіненко Тетяна Миколаївна – доцент, кандидат мистецтвознавства, завідувач кафедри образотворчого мистецтва;

Перець Олег Олександрович – доцент, кандидат мистецтвознавства;

Малежик Юлія Миколаївна – кандидат педагогічних наук, доцент.

До розробки освітньої програми були долучені:

Матвійчук Н.В. – заступник директора з мистецьких дисциплін Опішнянського художнього ліцею імені Василя Кричевського;

Литвиненко Т. Є. – перший заступник генерального директора Національного музею-заповідника українського гончарства;

Зовнішні рецензенти:

1. Опішнянський художній ліцей імені Василя Кричевського
2. Національний музей-заповідник українського гончарства
3. Полтавський художній музей імені Миколи Ярошенка.
4. Київський університет імені Бориса Грінченка.

Ця освітньо-професійна програма не може бути повністю або частково відтворена, тиражована та розповсюджена без дозволу Національного університету «Полтавська політехніка імені Юрія Кондратюка»

1. Профіль освітньо-професійної програми зі спеціальності

В «Декоративне мистецтво та ремесла»

1.1. Загальна інформація	
Повна назва закладу вищої освіти та структурного підрозділу	Національний університет «Полтавська політехніка імені Юрія Кондратюка»; Факультет філології, психології та педагогіки; Кафедра образотворчого мистецтва
Рівень вищої освіти	Перший (бакалаврський) рівень вищої освіти
Ступінь вищої освіти	Бакалавр
Галузь знань	В Культура, мистецтво та гуманітарні науки
Спеціальність	В3 Декоративне мистецтво та ремесла
Назва освітньої програми	Декоративне мистецтво
Інтернет-адреса розміщення освітньої програми	https://nupp.edu.ua/page/litsenzuvannya-ta-akreditatsiya.html
Форми навчання	Денна
Освітня кваліфікація	Бакалавр декоративного мистецтва
Кваліфікація в дипломі	Ступінь вищої освіти – Бакалавр Спеціальність – В3 Декоративне мистецтво та ремесла Освітня програма – «Декоративне мистецтво»
Опис предметної області	<p><i>Об'єкт:</i> цілісний продукт предметно-просторового та візуального середовища</p> <p><i>Цілі навчання:</i> формування фахівців, здатних розв'язувати складні спеціалізовані задачі та практичні проблеми у галузі образотворчого мистецтва, декоративного мистецтва та реставрації або у процесі навчання, що передбачає застосування певних теорій, положень і методів мистецької діяльності та характеризується певною невизначеністю умов.</p> <p><i>Теоретичний зміст предметної галузі</i> поняття, концепції, принципи, еволюція образотворчого мистецтва, декоративного мистецтва, реставрації творів мистецтва: опис, аналіз, витлумачення, атрибуція мистецьких творів та шкіл мистецтва.</p> <p><i>Методи, методики, технології:</i> порівняльно-історичний, семіотичний, формальний аналіз, інноваційні методики створення та реставрації мистецьких об'єктів, теорія і методика проведення наукових досліджень у сфері образотворчого та декоративного мистецтва.</p> <p><i>Інструменти та обладнання</i> пов'язані з процесом створення творів мистецтва різних видів та жанрів, обладнання для дослідження та збереження творів мистецтва, інформаційні та комунікаційні технології.</p>

Академічні права випускників	Продовження освіти за другим (магістерським) рівнем вищої освіти. Набуття додаткових кваліфікацій в системі післядипломної освіти.
Обсяг кредитів за Європейською кредитно-трансферною системою, необхідний для здобуття відповідного ступеня вищої освіти	240 кредитів ЄКТС Термін навчання – 3 роки, 10 місяців
Наявність акредитації	Акредитовано: - Міністерством освіти і науки України, - сертифікат про акредитацію УД17011821 від 10.12.2019 р. - термін дії до 01.07.2029 р.
Цикл / рівень	НРК України – 6 рівень / QF-ЕНЕА – перший цикл, EQF-LLL – 6 рівень.
Передумови	Наявність повної загальної середньої освіти 3 рівень НРК або вищий рівень
Мова(и) викладання	Українська мова
Термін дії освітньої програми	Термін дії освітньої програми – до 01.07.2029 р.
1.2. Мета освітньої програми	
Мета освітньої програми	Мета освітньої програми полягає в підготовці висококваліфікованих професіоналів високого рівня, які досконало володіють спеціальними концептуальними знаннями у сфері декоративного мистецтва, здатних вирішувати складні спеціалізовані задачі та практичні питання у сфері мистецтва на основі комплексу науково обґрунтованих методів творчого художнього творення
1.3. Характеристика освітньої програми	
Орієнтація освітньої програми	Програма має прикладну орієнтацію з елементами академічної. Освітньо-професійна програма базується на загальновідомих наукових результатах з декоративного мистецтва, ремесел у рамках яких можлива подальша кар'єра за спеціальністю декоративне мистецтво.
Основний фокус освітньої програми	Загальна вища освіта в галузі декоративного мистецтва. Акцент на формування здатності здійснювати інноваційну діяльність щодо створення творів декоративного мистецтва. Вивчення історичного досвіду мистецтва, усвідомлення закономірностей розвитку образотворення та вміння

	аналізувати еволюцію мистецьких практик, отримання навичок розв'язувати складні типові спеціалізовані задачі в мистецькій галузі професійної діяльності; застосування практичних навичок мистецтва художньої кераміки (виробничі функції); генерування нових ідей (креативність); розвиток навичок використання інформаційних технологій; формування здатності працювати у світовому мистецькому контексті. Ключові слова: декоративне мистецтво, ремесла, образотворення, художня кераміка, історія та теорія мистецтва, керамологія
Особливості та відмінності програми	Інтеграція фахової підготовки в галузі декоративного мистецтва. Програма базується на сучасних знаннях мистецтвознавчої науки; сучасних уявленнях про тенденції розвитку мистецтва та методики організації та проведення художніх виставок у Центрі сучасного мистецтва Університету, реалізації авторських мистецьких проєктів. Здобувачі мають можливість вибудувати унікальну індивідуальну освітню траєкторію шляхом вибору навчальних дисциплін з відкритого каталогу університету та вибору одного із 2-х наборів професійно-орієнтованих навчальних дисциплін.
1.4. Придатність випускників освітньої програми до працевлаштування	
Придатність до працевлаштування	Фахівець може займати первинні посади (за ДК 003:2010): 2452 – Професіонали в галузі образотворчого та декоративно-прикладного мистецтва 2452.2 – Скульптори, художники та модельєри 3471 – Виконавець художньо-оформлювальних робіт 3471 – Художник-виконавець 3471 – Художник-оформлювач 3471 – Колорист (художник) 3476 – Керівник аматорського колективу (за видами мистецтва) 3476 – Організатор у сфері культури та мистецтва (куратор мистецьких проєктів)
1.5. Викладання та оцінювання	
Викладання та навчання	Використовується студентоцентроване та проблемноорієнтоване навчання, навчання через науково-дослідну практику та самонавчання. Система методів навчання базується на принципах цілеспрямованості, бінарності – активної безпосередньої участі викладача і студента. Основними підходами до викладання та навчання є гуманістичність, студентоцентризм, системність, технологічність. Основні види занять: лекції, семінари, практичні заняття в малих групах, лабораторний практикум, самостійна робота, консультації з викладачами, розробка

	<p>фахових проєктів, виконання курсових робіт.</p> <p>Проведення лекційних, практичних та лабораторних занять, тренінгів; організація майстер-класів, круглих столів, наукових конференцій та семінарів; залучення студентів до участі в проєктних роботах, конкурсах, олімпіадах та науково-дослідних заходах. Залучення до проведення занять кваліфікованих фахівців-практиків. Заняття переважно відбуваються в малих групах з предметними дискусіями. Написання та захист кваліфікаційної роботи, яка презентується та обговорюється за участі викладачів, практиків, студентів. Застосовуються інноваційні технології дистанційного навчання з використанням онлайн-платформ для проведення занять.</p>
Оцінювання	<p>Форми контролю: усне та письмове опитування, тестові завдання, графічні роботи, курсові роботи та проєкти, звіти з практик, презентації, усні та письмові екзамени, диференційовані заліки, публічний захист кваліфікаційної роботи.</p> <p>Види контролю: поточний, та підсумковий контроль.</p> <p>Шкала оцінювання оцінювання здійснюється за 100-бальною (рейтинговою) шкалою ЄКТС (ECTS), (A, B, C, D, E, FX, F) національною 4-х бальною шкалою («відмінно», «добре», «задовільно», «незадовільно»).</p>
1.6. Програмні компетентності	
Інтегральна компетентність (ІК)	<p>Здатність розв'язувати складні спеціалізовані завдання та практичні проблеми у галузі декоративного мистецтва, ремесел або у процесі навчання, що передбачає застосування певних теорій, положень і методів та характеризується певною невизначеністю умов.</p>
Загальні компетентності (ЗК)	<p>ЗК 1. Здатність реалізовувати свої права і обов'язки як члена суспільства, усвідомлювати цінності громадянського суспільства та необхідність його сталого розвитку, верховенства права, прав і свобод людини і громадянина в Україні.</p> <p>ЗК 2. Здатність зберігати і примножувати культурно-мистецькі, екологічні, моральні, наукові цінності і досягнення суспільства на основі розуміння історії та закономірностей розвитку предметної області, її місця у загальній системі знань про природу і суспільство, використовувати різні види та форми рухової активності для активного відпочинку та ведення здорового способу життя.</p> <p>ЗК 3. Здатність спілкуватися державною мовою як усно, так і письмово.</p> <p>ЗК 4. Здатність спілкуватися іноземною мовою.</p> <p>ЗК 5. Здатність до абстрактного мислення, аналізу та синтезу.</p> <p>ЗК 6. Здатність застосовувати знання у практичних ситуаціях.</p> <p>ЗК 7. Навички використання інформаційних і</p>

	<p>комунікаційних технологій.</p> <p>ЗК 8. Здатність до пошуку, оброблення та аналізу інформації з різних джерел.</p> <p>ЗК 9. Здатність генерувати нові ідеї (креативність).</p> <p>ЗК 10. Навички міжособистісної взаємодії.</p> <p>ЗК 11. Здатність оцінювати та забезпечувати якість виконуваних робіт.</p> <p>ЗК 12. Цінування та повага різноманітності та мультикультурності.</p> <p>ЗК 13. Здатність працювати в міжнародному контексті.</p> <p>ЗК 14. Навички здійснення безпечної діяльності.</p> <p>ЗК 15. Здатність ухвалювати рішення та діяти, дотримуючись принципу неприпустимості корупції та будьяких інших проявів недоброчесності</p> <p>ЗК 16. Здатність до творчої візуалізації своїх ідей за допомогою різних матеріалів та технік.</p>
<p>Спеціальні (фахові, предметні) компетентності (СК)</p>	<p>СК 1. Здатність розуміти базові теоретичні та практичні закономірності створення цілісного продукту предметно-просторового та візуального середовища.</p> <p>СК 2. Здатність володіти основними класичними і сучасними категоріями та концепціями мистецтвознавчої науки.</p> <p>СК 3. Здатність формулювати цілі особистісного і професійного розвитку та умови їх досягнення, враховуючи тенденції розвитку галузі професійної діяльності, етапів професійного зростання та індивідуально-особистісних особливостей.</p> <p>СК 4. Здатність оволодівати різними техніками та технологіями роботи у відповідних матеріалах за спеціалізаціями.</p> <p>СК 5. Здатність генерувати авторські інноваційні пошуки в практику сучасного мистецтва.</p> <p>СК 6. Здатність інтерпретувати смисли та засоби їх втілення у мистецькому творі.</p> <p>СК 7. Здатність адаптувати творчу (індивідуальну та колективну) діяльність до вимог і умов споживача.</p> <p>СК 8. Здатність проводити аналіз та систематизацію зібраної інформації, діагностику стану збереженості матеріально-предметної структури твору мистецтва, формулювати кінцеву мету реставраційного втручання.</p> <p>СК 9. Здатність використовувати професійні знання у практичній та мистецтвознавчій діяльності.</p> <p>СК 10. Здатність усвідомлювати важливість виконання своєї частини роботи в команді; визначати пріоритети професійної діяльності.</p> <p>СК 11. Здатність проводити сучасне мистецтвознавче дослідження з використанням інформаційно-комунікаційних технологій.</p> <p>СК 12. Здатність презентувати художні твори та мистецтвознавчі дослідження у вітчизняному та міжнародному контекстах.</p> <p>СК 13. Здатність викладати фахові дисципліни у дитячих</p>

спеціалізованих художніх та мистецьких закладах освіти
СК 14*. Здатність володіти арсеналом художньо-технічних виражальних засобів сучасного мистецтва
СК 15*. Здатність володіти прийомами створення образу у сфері візуальних комунікацій.
СК 16*. Здатність вільно застосовувати у мистецьких проєктах різноманітні виражальні засоби.
СК 17*. Здатність працювати у творчому колективі з іншими співавторами з метою спільного досягнення високих якісних результатів діяльності у сфері образотворчого мистецтва, декоративного мистецтва, реставрації.

1.7. Програмні результати (ПР)

- ПР 1.** Застосовувати комплексний художній підхід для створення цілісного образу.
- ПР 2.** Виявляти сучасні знання і розуміння предметної галузі та сфери професійної діяльності, застосовувати набуті знання у практичних ситуаціях.
- ПР 3.** Формувати різні типи документів професійного спрямування згідно з вимогами культури усного і писемного мовлення.
- ПР 4.** Орієнтуватися в розмаїтті сучасних програмних та апаратних засобів, використовувати знання і навички роботи з фаховим комп'ютерним забезпеченням (за спеціалізаціями).
- ПР 5.** Аналізувати та обробляти інформацію з різних джерел.
- ПР 6.** Застосовувати знання з композиції, розробляти формальні площинні, об'ємні та просторові композиційні рішення і виконувати їх у відповідних техніках та матеріалах.
- ПР 7.** Відображати морфологічні, стильові та кольоро-фактурні властивості об'єктів образотворчого, декоративного мистецтва, реставрації та використовувати існуючі методики реставрації творів мистецтва в практичній діяльності за фахом.
- ПР 8.** Аналізувати, стилізувати, інтерпретувати та трансформувати об'єкти (як джерела творчого натхнення) для розроблення композиційних рішень; аналізувати принципи морфології об'єктів живої природи, культурно-мистецької спадщини і застосовувати результати аналізу при формуванні концепції твору та побудові художнього образу.
- ПР 9.** Застосовувати знання з історії мистецтв у професійній діяльності, впроваджувати український та зарубіжний мистецький досвід.
- ПР 10.** Володіти основами наукового дослідження (робота з бібліографією, реферування, рецензування, аналіз).
- ПР 11.** Визначати мету, завдання та етапи мистецької, реставраційної та дослідницької діяльності, сприяти оптимальним соціально-психологічним умовам для якісного виконання роботи.
- ПР 12.** Враховувати психологічні особливості у процесі навчання, спілкування та професійної діяльності.
- ПР 13.** Застосовувати сучасне програмне забезпечення у професійній діяльності (за спеціалізаціями).
- ПР 14.** Тракувати формотворчі засоби образотворчого мистецтва, декоративного мистецтва, реставрації як відображення історичних, соціокультурних, економічних і технологічних етапів розвитку суспільства, комплексно визначати їхню функціональну та естетичну специфіку у комунікативному просторі.
- ПР 15.** Володіти фаховою термінологією, теорією і методикою образотворчого мистецтва, декоративного мистецтва, реставрації мистецьких творів.
- ПР 16.** Розуміти вагому роль українських етномистецьких традицій у стильових рішеннях творів образотворчого, декоративного та сучасного візуального мистецтва.

ПР 17. Популяризувати надбання національної та всесвітньої культурної спадщини, а також сприяти проявам патріотизму, національного самоусвідомлення та етнокультурної самоідентифікації.

ПР 18. Формувати екологічну свідомість і культуру особистості, застосовувати екологічні принципи в житті та професійній діяльності.

ПР 19. Формування принципів академічної доброчесності.

ПР 20*. Володіти арсеналом художньо-технічних виражальних засобів сучасного мистецтва, ґрунтуючись на досягненнях минулого, засобами, техніками й технологіями образотворчого мистецтва в області живопису, рисунка, скульптури, та художньої кераміки

ПР 21*. Вміти вільно застосовувати у мистецьких проектах різноманітні виражальні засоби.

ПР 22*. Вміти працювати у творчому колективі з іншими співавторами й виконавцями в межах єдиного художнього задуму з метою спільного досягнення високих якісних результатів діяльності в області образотворчого мистецтва.

1.8. Ресурсне забезпечення реалізації програми

Основні характеристики кадрового забезпечення	До реалізації освітньої програми залучені науково-педагогічні працівники, які мають спеціальну освіту, вчені звання та наукові ступені. Додатково до реалізації програми можуть залучатися науково-педагогічні працівники з науковими ступенями, почесними та вченими званнями, висококваліфіковані фахівці, експерти-практики з великим досвідом роботи у сфері декоративного мистецтва. Освітня та професійна кваліфікація науково-педагогічних працівників, що залучені до реалізації освітніх компонентів освітньої програми, повністю відповідає вимогам Ліцензійних умов провадження освітньої діяльності, затверджених постановою Кабінету Міністрів України від 30.12.2015 р. №1187 (в редакції постанови Кабінету Міністрів України від 24.03.2021 №365)
Основні характеристики матеріально-технічного забезпечення	Освітній процес відбувається в навчальних аудиторіях, студіях живопису, рисунку, композиції; двох майстернях: композиції та художньої кераміки. Для виконання курсових та практичних робіт студенти забезпечуються обладнанням, керамічними матеріалами та хімічними реактивами. Частина аудиторій забезпечує навчання з академічних дисциплін: рисунок, живопис. Для теоретичних дисциплін використовується Центр сучасного мистецтва, стаціонарно обладнаний необхідними мультимедійними пристроями, підсилювачами, екраном, комп'ютерною технікою.
Основні характеристики інформаційного та навчально-методичного забезпечення	Усі освітні компоненти забезпечені навчально-методичними розробками науково-педагогічних працівників університету – методичними вказівками, конспектами лекцій, навчальними посібниками, підручниками. Навчальні матеріали з кожного освітнього компонента освітньої програми розміщені на платформі дистанційного

	навчання Moodle. Студенти отримують повний доступ до електронної бібліотеки університету. Індивідуальний навчальний план та персональний розклад занять доступні в особистому електронному кабінеті студента
1.9. Академічна мобільність	
Національна кредитна мобільність	Національна кредитна мобільність може здійснюватися відповідно до угод Національного університету «Полтавська політехніка імені Юрія Кондратюка» у закладах вищої освіти (наукових установах) – партнерах Національного університету «Полтавська політехніка імені Юрія Кондратюка» в межах України та згідно з Положенням про порядок реалізації права здобувачів вищої освіти Національного університету «Полтавська політехніка імені Юрія Кондратюка» на академічну мобільність. https://nupp.edu.ua/uploads/files/0/doc/polozhennia/akademichna-mobilnist.pdf
Міжнародна кредитна мобільність	Може реалізовуватися здобувачами вищої освіти відповідно до укладених угод Національного університету «Полтавська політехніка імені Юрія Кондратюка» та угоди (Еразмус+K1) у закладах вищої освіти (наукових установах) – партнерах поза межами України та згідно з Положенням про порядок реалізації права здобувачів вищої освіти Національного університету «Полтавська політехніка імені Юрія Кондратюка» на академічну мобільність. https://nupp.edu.ua/uploads/files/0/doc/polozhennia/akademichna-mobilnist.pdf
Навчання іноземних здобувачів вищої освіти	Навчання іноземних студентів може здійснюватися згідно з вимогами чинного законодавства на загальних умовах з додатковою мовною підготовкою.

2. Перелік компонент освітньої програми та їх логічна послідовність

2.1. Перелік компонент ОП

Код н/д	Компоненти освітньої програми (навчальні дисципліни, курсові проекти (роботи), практики, кваліфікаційна робота)	К-ть кредитів	Форма підсумк. контролю
1	2	3	4
1. ОBOB'ЯЗKOBІ КОМПОНЕНТИ			
I. ЦИКЛ ЗАГАЛЬНОЇ ПІДГОТОВКИ			
OK.1	Іноземна мова за професійним спрямуванням	8	диф. залік екзамен
OK.2	Іноземна мова	8	диф. залік екзамен
OK.3	Історія України	3	екзамен
OK.4	Українська мова (за професійним спрямуванням)	3	екзамен
OK.5	Основи комп'ютерного моделювання і графіки	6	екзамен
OK.6	Філософія	3	екзамен
OK.7	Фізичне виховання	4	диф. залік
Загальний обсяг обов'язкових компонент загальної підготовки:		35	
II. ЦИКЛ ПРОФЕСІЙНОЇ ПІДГОТОВКИ			
OK.8	Художня кераміка (композиція в матеріалі)	21	КР, екзамен
OK.9	Пластична анатомія та анатомічний рисунок	8	екзамен
OK.10	Історія та теорія мистецтва	10	екзамен
OK.11	Рисунок	21	КР, диф. залік
OK.12	Живопис	21	КР, диф. залік
OK.13	Основи композиції	7	екзамен
OK.14	Композиція	14	КР, екзамен
OK.15	Скульптура	8	КР, диф. залік
OK.16	Історія українського мистецтва	6	екзамен
OK.17	Кольорознавство	5	екзамен
OK.18	Навчальна практика (вивчення форм природи)	3	диф. залік
OK.19	Навчальна практика (пленерна)	3	диф. залік
OK.20	Виробнича (переддипломна) практика	3	диф. залік
OK.21	Виконання кваліфікаційної роботи	12	захист
Загальний обсяг обов'язкових компонент професійної підготовки:		142	
Загальний обсяг обов'язкових компонент загальної та професійної підготовки:		177	
2. ЦИКЛ ПРОФЕСІЙНОЇ ПІДГОТОВКИ			
2.1 Обов'язкові навчальні дисципліни і практики			
ВИБІРКОВІ КОМПОНЕНТИ			
I. ЦИКЛ ЗАГАЛЬНОЇ ПІДГОТОВКИ			
УВМ1	Вільний майнор 1	4,0	диф. залік
УВМ2	Вільний майнор 2	4,0	диф. залік
УВМ3	Вільний майнор 3	4,0	диф. залік
УВМ4	Вільний майнор 4	4,0	диф. залік
ІВМ1	Вільний майнор 5	4,0	диф. залік
ІВМ2	Вільний майнор 6	4,0	диф. залік
Загальний обсяг вибіркового компонент загальної підготовки:		24	
II. ЦИКЛ ПРОФЕСІЙНОЇ ПІДГОТОВКИ			
Мейджор 1 (Блок вибіркового компонент №1 за освітньою програмою)			

1М1	Історія ремесел	6	екзамен
1М2	Конструктивний рисунок	6	диф. залік
1М3	Сучасні пластичні мистецтва	6	екзамен
1М4	Практикум з технології та конструювання художньої кераміки	18	Диф.залік
Мейджор 2 (Блок вибірових дисциплін №2 за освітньою програмою)			
2М1	Тенденції розвитку сучасного мистецтва	6	екзамен
2М2	Конструктивно-просторовий рисунок	6	диф. залік
2М3	Декоративна пластика	6	Диф.залік
2М5	Практикум з декоративної пластики	18	Диф.залік
Мейджор 3 (Блок вибірових дисциплін №3 за освітньою програмою)			
3М1	Керамологія	6	Екзамен
3М2	Авторська кераміка виставкового характеру	6	Диф.залік
3М3	Основи мистецтвознавства та художньої критики	6	екзамен
3М4	Практикум з гончарства	18	Диф.залік
Мейджор 4 (Блок вибірових дисциплін №4 за освітньою програмою)			
4М1	Методика викладання дисциплін художнього циклу	6	екзамен
4М2	Живописно-графічна композиція	6	диф. залік
4М3	Основи фотографії та відеоз'йомки	6	Диф.залік
4М4	Практикум з художньої обробки тканини	18	Диф.залік
Загальний обсяг вибірових компонент професійної підготовки:		36	
Загальний обсяг вибірових компонент загальної та професійної підготовки		60	
ІІІ. ІНШІ КОМПОНЕНТИ			
ІОК1	«Базова загальновійськова підготовка (теоретична частина)»	3	диф. залік екзамен
ІОК 2	Безпека людини	3	
Загальний обсяг інших компонент		3	
ОБСЯГ ОСВІТНЬО-ПРОФЕСІЙНОЇ ПРОГРАМИ		240	

2.2. Структурно-логічна схема освітньо-професійної програми (Індивідуальна освітня траєкторія за мейджором 1)

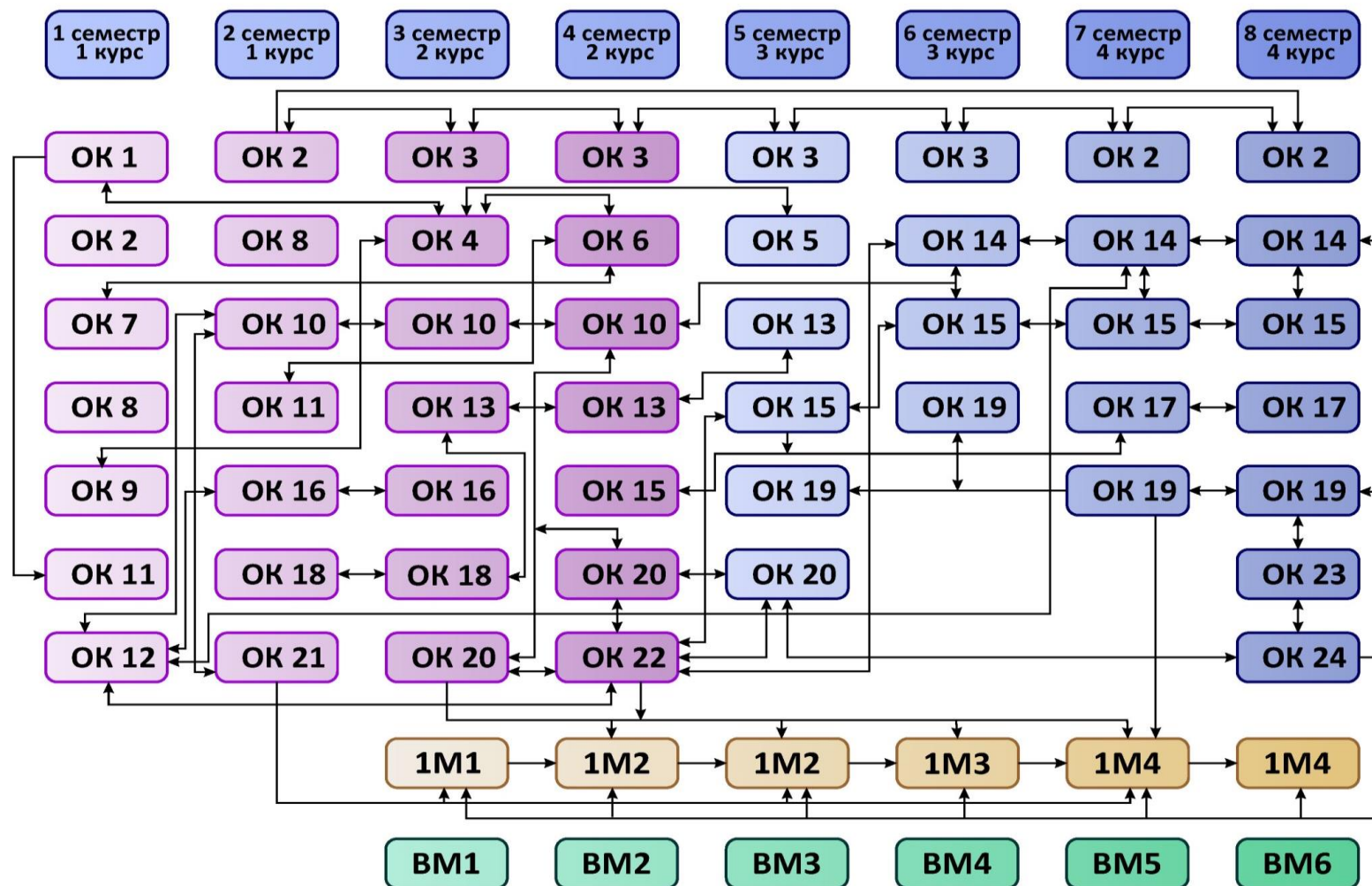

2.2. Структурно-логічна схема освітньо-професійної програми (Індивідуальна освітня траєкторія за мейджором 2)

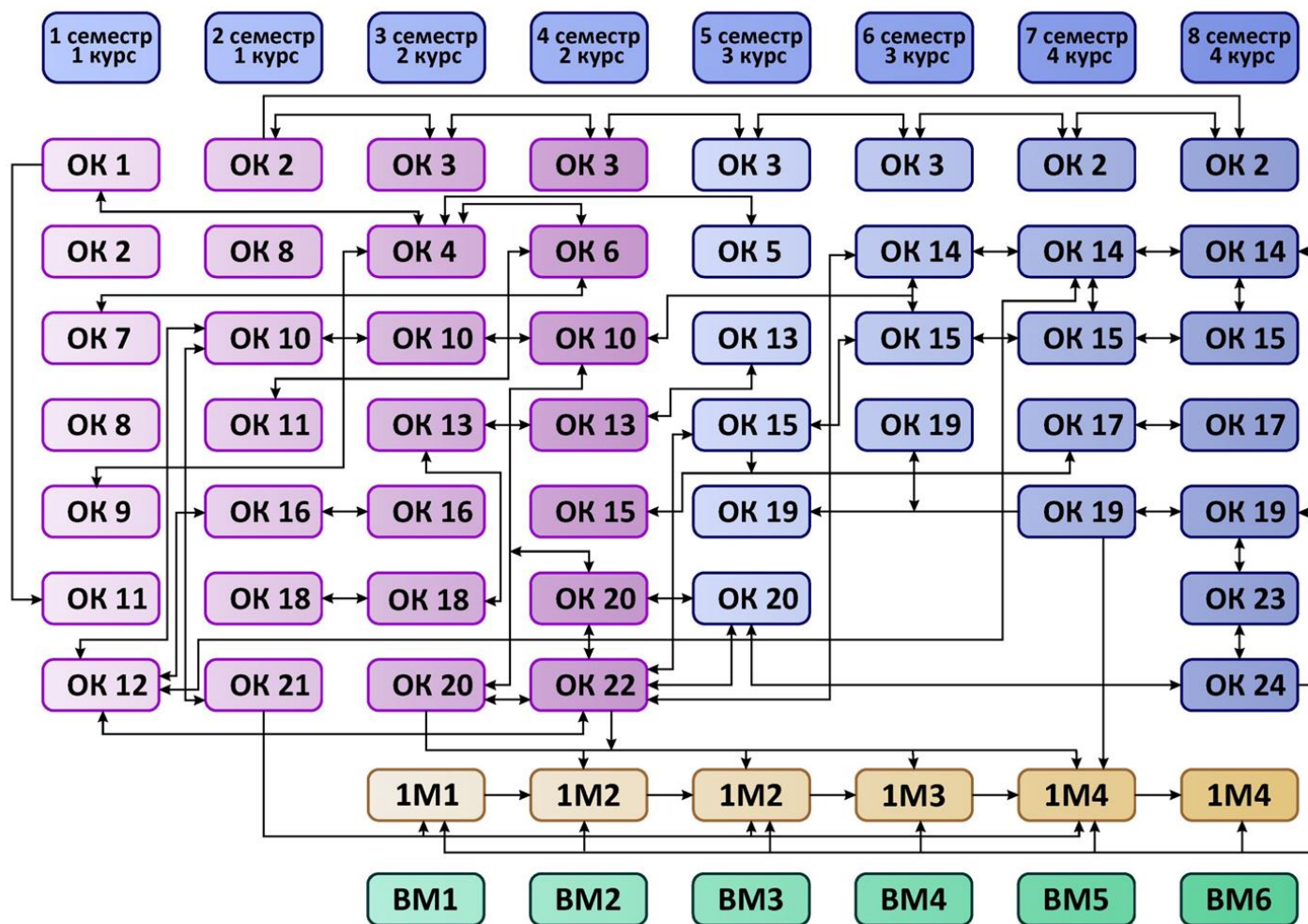

2.2. Структурно-логічна схема освітньо-професійної програми (Індивідуальна освітня траєкторія за мейджором 3)

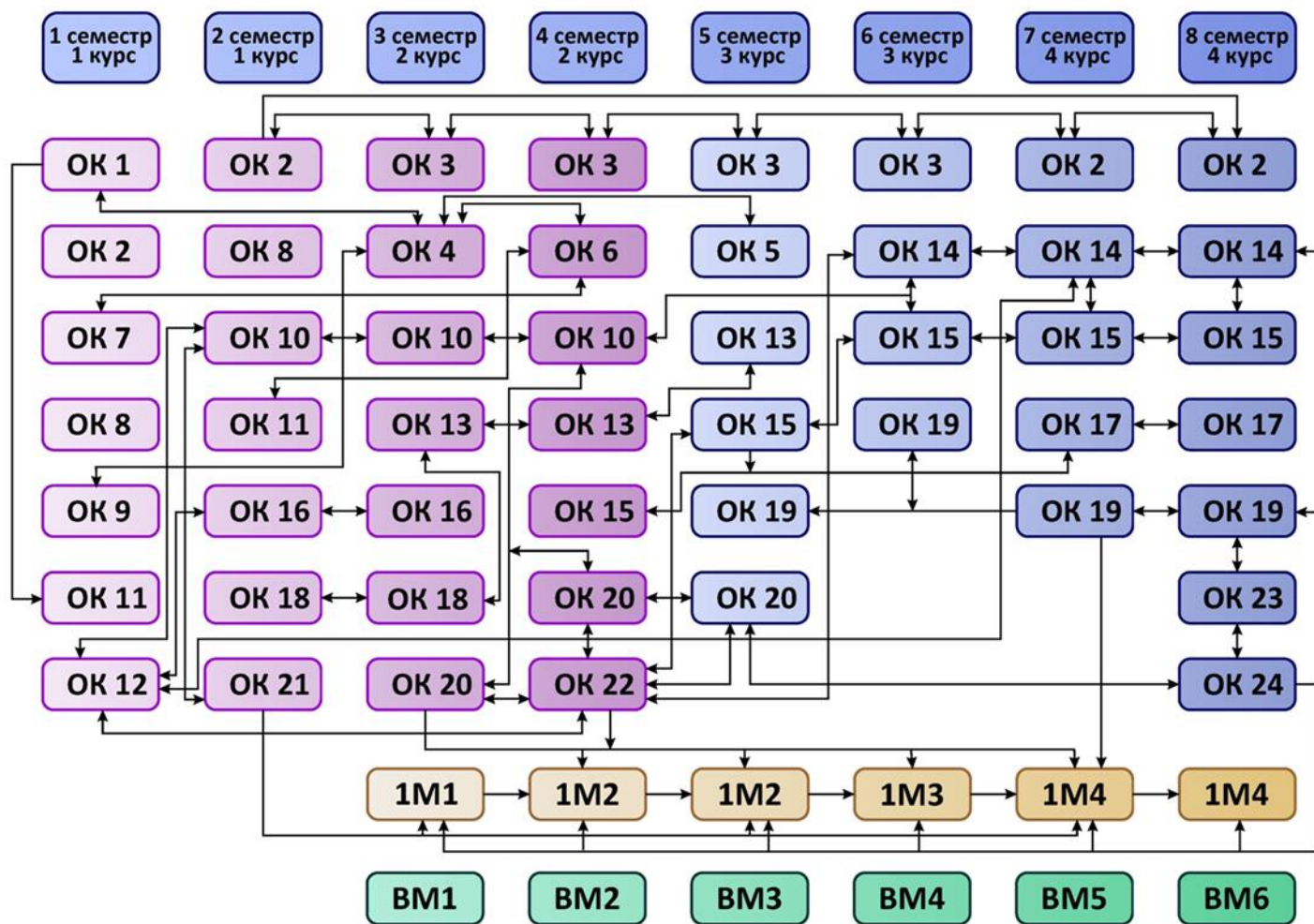

3. Форма атестації здобувачів вищої освіти

Атестація здобувачів ступеня вищої освіти «Бакалавр» здійснюється у формі публічного захисту (демонстрації) кваліфікаційної роботи.

Кваліфікаційна робота має передбачати розв'язання складної спеціалізованої задачі або практичної та/або наукової проблеми відповідного рівня в сфері образотворчого мистецтва, декоративного мистецтва, реставрації що характеризується комплексністю і невизначеністю умов, із застосуванням теорії та методики предметної галузі та сфери професійної діяльності.

Кваліфікаційна робота не повинна містити академічного плагіату, списування та фальсифікації. Кваліфікаційна робота має бути розміщена на сайті закладу вищої освіти або його структурного підрозділу, або у репозитарії закладу вищої освіти.

4. Матриця відповідності програмних компетентностей компонентам освітньої програми

	ОК 1	ОК 2	ОК 3	ОК 4	ОК 5	ОК 6	ОК 7	ОК 8	ОК 9	ОК 10	ОК 11	ОК 12	ОК 13	ОК 14	ОК 15	ОК 16	ОК 17	ОК 18	ОК 19	ОК 20	ОК 21
ЗК 01			*	*		*	*										*				
ЗК 02			*				*	*		*							*	*	*	*	
ЗК 03			*	*													*				*
ЗК 04	*	*																			
ЗК 05			*		*		*							*	*						*
ЗК 06									*	*	*	*	*	*	*	*		*	*	*	*
ЗК 07					*						*						*				
ЗК 08					*						*						*				
ЗК 09									*	*		*	*		*	*					
ЗК 10	*	*	*	*			*				*						*				
ЗК 11						*													*	*	*
ЗК 12	*	*	*	*			*				*						*				
ЗК 13	*	*			*						*										
ЗК 14									*	*		*	*	*	*	*		*	*	*	*
СК 01									*	*	*	*	*	*	*	*	*	*			
СК 02			*								*						*				
СК 03									*	*	*	*	*	*	*	*	*	*			
СК 04									*			*	*	*	*	*	*	*	*	*	*
СК 05									*	*	*	*	*	*	*	*	*	*	*	*	*
СК 06							*				*							*			
СК 07									*			*	*	*	*	*	*	*	*	*	*
СК 08											*						*				*
СК 09									*	*	*	*	*	*	*	*	*	*	*	*	*
СК 10									*										*	*	*
СК 11					*						*						*				
СК 12	*	*	*	*							*						*	*			
СК 13						*			*		*	*	*	*	*	*	*	*	*		
СК 14									*			*	*	*	*	*	*	*	*		
СК 15									*	*		*	*	*	*	*	*	*	*	*	*
СК 16									*	*	*	*	*	*	*	*	*	*	*	*	*
СК 17						*	*												*	*	*

5. Матриця забезпечення програмних результатів навчання відповідними компонентами освітньої програми

	ОК 1	ОК 2	ОК 3	ОК 4	ОК 5	ОК 6	ОК 7	ОК 8	ОК 9	ОК 10	ОК 11	ОК 12	ОК 13	ОК 14	ОК 15	ОК 16	ОК 17	ОК 18	ОК 19	ОК 20	ОК 21	
ПР 01									*	*	*	*	*	*	*	*	*	*	*	*	*	*
ПР 02																			*	*	*	*
ПР 03			*	*																		
ПР 04					*																	
ПР 05			*				*				*							*				
ПР 06									*					*	*							
ПР 07									*	*	*	*	*	*	*	*	*	*	*	*	*	*
ПР 08									*	*	*	*	*	*	*	*	*	*	*	*	*	*
ПР09			*								*							*				
ПР 10		*	*	*			*				*							*				
ПР 11									*		*			*	*			*	*	*	*	*
ПР 12								*												*	*	*
ПР 13			*								*							*				
ПР 14									*	*	*	*	*	*	*	*	*	*	*	*	*	*
ПР 15			*						*	*	*	*	*	*	*	*	*	*	*	*	*	*
ПР 16			*								*							*				
ПР 17	*		*								*							*				
ПР 18						*	*	*	*													
ПР 19									*	*	*	*	*	*	*	*	*	*	*	*	*	*
ПР 20					*				*	*	*	*	*	*	*	*	*	*	*	*	*	*
ПР 21									*			*	*	*	*	*	*	*	*	*	*	*
ПР 22								*	*										*	*	*	*