

МІНІСТЕРСТВО ОСВІТИ І НАУКИ УКРАЇНИ
ПОЛТАВСЬКИЙ НАЦІОНАЛЬНИЙ ТЕХНІЧНИЙ УНІВЕРСИТЕТ
ІМЕНІ ЮРІЯ КОНДРАТЮКА

ОСВІТНЬО-ПРОФЕСІЙНА ПРОГРАМА
«ФІЗИЧНА КУЛЬТУРА І СПОРТ»
другого (магістерського) рівня вищої освіти
галузі знань 01 «Освіта/Педагогіка»
спеціальності 017 «Фізична культура і спорт»
кваліфікація: магістр з фізичної культури і спорту



ЗАТВЕРДЖЕНО ВЧЕНОЮ РАДОЮ

Голова вченої ради

В. О. Онищенко

(протокол № 11 від «20» 04 2017 р.)

Освітньо-професійна програма вводиться в дію з

01.09. 2017 р.

Ректор

В. О. Онищенко

наказ № 04-2 від «14»

05 2017 р.



Полтава 2017

ПЕРЕДМОВА

Розроблено робочою групою у складі:

Мороз Юрій Миколайович – гарант освітньо-професійної програми, кандидат педагогічних наук, доцент, завідувач кафедри фізичного виховання, спорту та здоров'я людини;

Гордієнко Юлія Валеріївна – кандидат наук з фізичного виховання і спорту, доцент кафедри фізичного виховання, спорту та здоров'я людини;

Волошко Лариса Борисівна – кандидат педагогічних наук, доцент, доцент кафедри фізичного виховання, спорту та здоров'я людини.

1. Профіль освітньо-професійної програми зі спеціальності 017 «Фізична культура і спорт»

1 – Загальна інформація	
Повна назва вищого навчального закладу та структурного підрозділу	Полтавський національний технічний університет імені Юрія Кондратюка, кафедра фізичного виховання, спорту та здоров'я людини.
Ступінь вищої освіти та назва кваліфікації мовою оригіналу	Другий (магістерський), Ступінь вищої освіти – магістр, Галузь знань – 01 «Педагогіка/Освіта» Спеціальність – 017 «Фізична культура і спорт»
Офіційна назва освітньо-професійної програми	Фізична культура і спорт.
Тип диплому та обсяг освітньо-професійної програми	Диплом магістра, одиничний, 90 кредитів ЄКТС, термін навчання 1,5 роки.
Наявність акредитації	Акредитується вперше.
Цикл/рівень	FQ-ЕНЕА – перший цикл, QF-LLL – 6 рівень, НРК України – 8 рівень
Передумови	Наявність ступеня бакалавра.
Мова(и) викладання	Українська мова.
Термін дії освітньої програми	5 років
Інтернет-адреса постійного розміщення опису освітньо-професійної програми	http://pntu.edu.ua/uk/
2 – Мета освітньо-професійної програми	
Підготовка фахівців, які володіють глибокими знаннями з теорії і методики фізичного виховання, а також базовими й професійними компетентностями в галузі фізичної культури і спорту; здобуття студентом навичок науково-дослідницького та інноваційного характеру в процесі планування й проведення фізкультурно-оздоровчих занять, здатності до коректної самостійної постановки й вирішення практичних завдань у галузі.	
3 – Характеристика освітньо-професійної програми	
Предметна область (галузь знань, спеціальність, спеціалізація (за наявності))	Галузь знань 01 «Педагогіка/Освіта» Спеціальність 017 «Фізична культура і спорт» Програма орієнтована на формування у здобувачів здатності розв'язувати складні спеціалізовані задачі та практичні проблеми в процесі професійної діяльності у сфері фізичної культури і спорту, що передбачає застосування відповідних теорій та методів і характеризується комплексністю та невизначеністю умов.

	<p>Загальний бюджет часу на вивчення дисциплін другого (магістерського) рівня на базі першого (бакалаврського) рівня становить 2700 годин (90 кредитів). Навчальним планом підготовки магістрів передбачено вивчення 13 навчальних дисциплін (циклу загальної та професійної підготовки). Студентам надано право вибору навчальних дисциплін в обсязі, що становить не менше як 25% загальної кількості кредитів ECTS. Для набуття студентами практичних навичок передбачено проходження трьох практик (педагогічної, виробничої та дослідницької із бюджетом часу 12 кредитів ECTS).</p> <p><i>Цикл загальної підготовки</i> (загальний бюджет часу 27 кредитів ECTS) містить обов'язкові (19 кредитів ECTS) та вибіркові (8 кредитів ECTS) навчальні дисципліни. До обов'язкових дисциплін відносяться: «Методологія та методика наукових досліджень у фізичному вихованні і спорті», «Педагогіка вищої школи», «Метаболізм рухової активності», «Педагогічна валеологія (сучасна теорія і практика)»; вибіркові навчальні дисципліни включають: «Психологія фізичного виховання та оздоровчого тренування», «Біомеханіка спорту», «Теорія та методика фізичної рекреації», «Фізіологія рухової активності».</p> <p><i>Цикл професійної підготовки</i> (із загальним бюджетом часу 63 кредити ECTS) містить обов'язкові (48 кредитів ECTS) та вибіркові (15 кредитів ECTS) навчальні дисципліни. До обов'язкових дисциплін відносяться: «Сучасні проблеми теорії та методики фізичного виховання», «Теорія та методика спортивного тренування», «Теорія та методика адаптивної фізичної культури», «Моделювання здорового способу життя та фізкультурно-оздоровчої діяльності»; вибіркові навчальні дисципліни включають: «Медико-біологічний контроль у фізичному вихованні і спорті», «Основи допінг-контролю у спорті», «Сучасні фізкультурно-оздоровчі технології», «Міжнародний спортивний і олімпійський рух», «Засоби відновлення фізичної працездатності спортсмена», «Менеджмент та маркетинг фізичної культури і спорту».</p>
<p>Орієнтація освітньо-професійної програми</p>	<p>Освітньо-професійна програма для магістра</p>
<p>Основний фокус освітньо-професійної програми та спеціалізації</p>	<p>Здобуття вищої освіти в галузі 01 «Освіта/Педагогіка», спеціальності 017 «Фізична культура і спорт».</p> <p>Акцент ставиться на формуванні та розвитку професійних компетентностей у галузі фізичної культури і спорту; вивченні теоретичних та методичних положень організації фізкультурно-оздоровчих занять; реалізації програм здорового способу життя серед різних груп населення.</p>
<p>Особливості програми</p>	<p>Високий рівень практичної підготовки фахівців забезпечується розвиненою міжнародною співпрацею в науковій і освітній сферах, наявністю спеціалізованих лабораторій та спортивних баз.</p>
<p align="center">4 – Придатність випускників до працевлаштування та подальшого навчання</p>	

Придатність до працевлаштування	<p>Випускники можуть працювати в державних, громадських, приватних спортивних клубах, спортивно-оздоровчих комплексах і спортивних базах, навчально-тренувальних центрах, спеціалізованих дитячо-юнацьких школах, закладах освіти, виконувати зазначену в ДК 003:2010 професійну роботу і займати відповідну посаду:</p> <p>2310 – Викладач вищого навчального закладу ; 2320 – Викладач професійного навчально-виховного закладу ; 2320 – Викладач професійно-технічного навчального закладу ; 2320 – Вчитель загальноосвітнього навчального закладу ; 2351.2 – Викладач (методи навчання / фізична культура) ; 2351.2 – Методист з фізичної культури ; 2351.2 – Консультант з питань здорового способу життя ; 2359.2 – Керівник секції спортивного напрямку.</p> <p>За наявності додаткової кваліфікації проводити наукові дослідження з фізичного виховання і спорту.</p>	
Подальше навчання	<p>Навчання впродовж життя для вдосконалення професійної, наукової та інших видів діяльності. Можливість продовження підготовки на наступному рівні вищої освіти (доктора філософії).</p>	
5 – Викладання та оцінювання		
Викладання та навчання	<p>Використовується студентоцентроване та проблемноорієнтоване навчання, навчання через науково-дослідну практику та самонавчання.</p> <p>Система методів навчання базується на принципах цілеспрямованості, бінарності – активної безпосередньої участі викладача і студента.</p> <p>Основними підходами до викладання та навчання є гуманістичність, студентоцентризм, системність, технологічність.</p> <p>Основні види занять: лекції, семінари, практичні заняття в малих групах, лабораторна практика, самостійна робота, консультації з викладачами, розробка фахових проектів.</p>	
Оцінювання	<p>Оцінювання навчальних досягнень здійснюється за 100-бальною (рейтинговою) шкалою ЕКТС (ECTS), національною 4-х бальною шкалою для екзамену і диференційованого заліку («відмінно», «добре», «задовільно», «незадовільно»).</p> <p>Види контролю: поточний, модульний, підсумковий, самоконтроль.</p> <p>Форми контролю: усні та письмові екзамени, тестові завдання, презентації, звіти з практик, захист кваліфікаційної роботи магістра.</p>	
6 – Програмні компетентності		
Інтегральні компетентності (ІК)	<p><i>Магістр (рівень 8):</i> здатність розв'язувати складні задачі і проблеми в певній галузі професійної діяльності або в процесі навчання, що передбачає проведення досліджень та/або здійснення інновацій та характеризується невизначеністю умов і вимог.</p>	
Загальні компетентності (ЗК)	ЗК 1	Комунікаційні навички. Здатність спілкуватися державною мовою, взаємодіяти з іншими людьми, правильно інтерпретуючи одержану інформацію.
	ЗК 2	Дослідницька здатність. Здатність вчитися і оволодівати сучасними знаннями.

	ЗК 3	Креативність. Здатність виявляти творчий підхід до пошуку, оброблення та аналізу інформації з різних джерел.
	ЗК 4	Планування та управління часом. Вміння самостійно, виявляти, ставити та вирішувати проблеми, керуючись часовими обмеженнями.
	ЗК 5	Вирішення проблем. Здатність приймати обґрунтовані рішення.
	ЗК 6	Робота в команді. Здатність працювати в команді й брати на себе відповідальність за окремі завдання.
	ЗК 7	Передавання інформації. Здатність представити складну інформацію в стислій усній або письмовій формі.
	ЗК 8	Управлінська здатність. Здатність розробляти та управляти проектами.
Фахові компетентності спеціальності (ФК)	ФК 1	Здатність до організаційно-управлінської діяльності в галузі фізичної культури і спорту, маркетингової діяльності з фізкультурно-спортивних послуг.
	ФК 2	Здатність здійснювати спортивну підготовку та спортивне тренування на основі положень дидактики, теорії та методики фізичної культури та вимог сучасних стандартів спортивної підготовки.
	ФК 3	Здатність використовувати актуальні для певного виду спорту технології управління станом спортсмена, включаючи педагогічний контроль і корекцію; закономірності прояву, розвитку та формування психіки людини в специфічних умовах фізичного виховання і спорту у процесі навчальної, навчально-тренувальної та змагальної діяльності.
	ФК 4	Здатність використовувати під час виконання професійних завдань знань про біомеханічні особливості фізичних вправ, зокрема біомеханічні основи спортивної техніки, про фізіологічні механізми оздоровчої фізичної культури, знань з теорії та методики фізичного виховання; методи та засоби фізичної рекреації для формування навичок здорового способу життя в осіб всіх гендерних і вікових груп при проведенні занять рекреаційно-оздоровчої спрямованості.
	ФК 5	Здатність планувати, проводити, інтерпретувати результати наукового дослідження та використовувати їх у практичній діяльності, застосовувати ефективні методи наукового дослідження в самостійній науково-дослідній діяльності в галузі теорії та методики фізичного виховання, спортивного тренування, оздоровчої та адаптивної фізичної культури.
	ФК 6	Здатність здійснювати педагогічну та викладацьку діяльність у галузі фізичної культури та спорту в освітньому просторі ВНЗ за освітніми програмами вищої освіти галузі фізичної культури та спорту, проводити самостійну науково-дослідну роботу в галузі та оформлювати її результати, здатність до викладацької

		діяльності.
	ФК 7	Здатність оцінювати фізичні здібності та функціональний стан осіб, які займаються фізичною культурою і спортом, застосовувати ефективні методи наукового дослідження в самостійній науково-дослідній діяльності в області теорії та методики фізичного виховання, спортивного тренування, оздоровчої та адаптивної фізичної культури.
	ФК 8	Здатність розробляти, коригувати корекційні програми з адаптивної фізичної культури для осіб з обмеженими можливостями здоров'я всіх нозологічних форм, гендерних і вікових груп.
	ФК 9	Здатність визначати психологічні, фізіологічні та біохімічні особливості рухової активності та характер її впливу на організм людини з урахуванням статі і віку.
	ФК 10	Здатність адаптуватися до нових ситуацій у професійній діяльності, усвідомлювати соціальну значущість професії в сфері фізичної культури, володіти високою мотивацією до виконання професійної діяльності та підвищення свого культурного та професійного рівня.
	ФК 11	Здатність використовувати сучасні засоби комплексного оздоровлення людини, розробляти, планувати, використовувати та аналізувати фізкультурно-оздоровчі заходи з особами всіх нозологічних форм, гендерних і вікових груп.
	ФК 12	Здатність використовувати накопичені в галузі фізичної культури і спорту духовні цінності, отримані знання для виховання патріотизму молоді, профілактики девіантної поведінки, формування здорового способу життя, потреби в регулярних заняттях фізичною культурою і спортом.

7 – Програмні результати

	Знання та розуміння:
ПРН 1	Знання нормативних актів у галузі фізичної культури і спорту.
ПРН 2	Знання фундаментальних наук, в обсязі, необхідному для освоєння загально-професійних дисциплін.
ПРН 3	Знання підходів до забезпечення якісного виконання завдань професійної діяльності на основі інструкцій, методичних рекомендацій, встановлених норм, нормативів, технічних умов тощо.
ПРН 4	Знання механізмів, що лежать в основі розвитку втоми при виконанні роботи різної потужності.
ПРН 5	Знання вікових та індивідуальних особливостей організму людини і змін, що відбуваються в ньому в процесі занять фізичною культурою і спортом.
ПРН 6	Знання основних анатомічних характеристик органів і систем організму людини.
ПРН 7	Знання сучасних методик формування, збереження і зміцнення здоров'я осіб різних вікових груп.
ПРН 8	Знання методів діагностики і моніторингу стану здоров'я спортсменів і осіб, які займаються фізичною культурою.
ПРН 9	Знання гігієнічних особливостей впливу факторів зовнішнього середовища на організм людини.
ПРН 10	Знання механізму формування рухових навичок.
ПРН 11	Знання механізмів впливу рухової активності на здоров'я і тривалість життя

	людини.
ПРН 12	Знання основ фізичного, психічного, соціального та духовного здоров'я.
	Застосування знань та розуміння (уміння)
ПРН 13	Вільно володіти українською мовою як засобом ділового спілкування.
ПРН 14	Визначати індивідуальні типи будови тіла людини.
ПРН 15	Науково обґрунтувати режим праці і відпочинку, інтенсивність фізичних і розумових навантажень.
ПРН 16	Уміти складати програми діагностики та моніторингу стану здоров'я людей різного віку.
ПРН 17	Застосовувати сучасні діагностичні методики й давати інтегральну оцінку стану здоров'я спортсменів та осіб, які займаються фізичною культурою.
ПРН 18	Моделювати й коригувати структуру фізкультурно-оздоровчого заняття відповідно до вікових, індивідуальних і психофізичних особливостей осіб, які займаються фізичною культурою.
ПРН 19	Уміти визначати рівень здоров'я, фізичного розвитку та підготовленості різних груп населення.
ПРН 20	Сприяти популяризації здорового способу життя в суспільстві.
ПРН 21	Застосовувати сучасні фізкультурно-оздоровчі технології в системі фізичного виховання різних верств населення.
ПРН 22	Удосконалювати і розвивати свій інтелектуальний і загальнокультурний рівень, самостійно навчатись новим методам дослідження.
ПРН 23	Вносити рекомендації щодо введення нових чи зміни існуючих вимог до якості послуг у галузі фізичної культури і спорту.
ПРН 24	Здатність до змін наукового і науково-виробничого профілю в своїй професійній діяльності.
	Формування суджень:
ПРН 25	Здатність ефективно формувати комунікаційні стратегії в процесі фізкультурно-оздоровчої діяльності.
ПРН 26	Відповідальне ставлення до виконання покладених обов'язків з урахуванням часових обмежень.
ПРН 27	Формування розуміння та сприйняття етичних норм поведінки.
ПРН 28	Адаптивність і комунікабельність; турбота про якість виконуваної роботи.
ПРН 29	Здатність до системного мислення, виявлення закономірностей, прогнозування очікуваних результатів та оцінювання ризиків у майбутній професійній діяльності.
ПРН 30	Дотримання вимог санітарно-гігієнічного режиму, охорони праці, техніки безпеки та протипожежної безпеки при здійсненні професійної діяльності.
ПРН 31	Дотримання норм міжособистісного спілкування у професійній взаємодії.
ПРН 32	Дотримання етичних норм, враховуючи авторське право та норми академічної доброчесності при проведенні наукових досліджень, розробці програм, проектів, презентацій результатів роботи.
ПРН 33	Здатність до проектування майбутньої професійної діяльності з урахуванням її значущості для громадянина та держави.
ПРН 34	Удосконалення професійного та особистісного розвитку протягом усього життя.
8 – Ресурсне забезпечення реалізації програми	
Кадрове забезпечення	Усі науково-педагогічні працівники, що забезпечують освітньо-професійну програму за кваліфікацією відповідають профілю і напряму дисциплін, що викладаються, мають необхідний стаж педагогічної роботи та досвід практичної роботи. В процесі організації навчального процесу залучаються професіонали з

	досвідом дослідницької/управлінської/інноваційної роботи та/або роботи за фахом.
Матеріально-технічне забезпечення	Матеріально-технічне забезпечення дозволяє повністю забезпечити освітній процес протягом всього циклу підготовки за освітньою програмою. Стан приміщень засвідчено санітарно-технічними паспортами, що відповідають існуючим нормативним актам.
Інформаційне та навчально-методичне забезпечення	Програма повністю забезпечена НМК з усіх навчальних компонентів (навчальних дисциплін, практик), наявність яких представлена в модульному середовищі освітнього процесу університету.
9 – Академічна мобільність	
Національна кредитна мобільність	Національна кредитна мобільність для ВНЗ забезпечується співпрацею з провідними ВНЗ України задля організації взаємного обміну студентами, викладачами та адміністративним персоналом у відповідності до угоди про співробітництво.
Міжнародна кредитна мобільність	Міжнародна кредитна мобільність для ВНЗ забезпечується співпрацею з європейськими університетами задля організації взаємного обміну студентами, викладачами та адміністративним персоналом за проектами з міжнародної кредитної мобільності.
Навчання іноземних здобувачів вищої освіти	Навчання іноземних здобувачів вищої освіти проводиться на загальних умовах з додатковою мовною підготовкою.

**2. Перелік компонент освітньо-професійної програми
та їх логічна послідовність**

2.1. Перелік компонент освітньо-професійної програми

Код н/д	Компоненти освітньо-професійної програми (навчальні дисципліни, курсові проекти (роботи), практики, кваліфікаційна робота)	Кількість кредитів	Форма підсумкового контролю
Обов'язкові компоненти			
I. Цикл загальної підготовки			
ОК 1.	Методологія та методика наукових досліджень у фізичному вихованні і спорті	5	екзамен
ОК 2.	Педагогіка вищої школи	5	екзамен
ОК 3.	Метаболізм рухової активності	4	екзамен
ОК 4.	Педагогічна валеологія (сучасна теорія і практика)	5	екзамен
II. Цикл професійної підготовки			
ОК 5.	Сучасні проблеми теорії та методики фізичного виховання	6	екзамен
ОК 6.	Теорія та методика спортивного тренування	5	екзамен
ОК 7.	Теорія та методика адаптивної фізичної культури	5	екзамен
ОК 8.	Моделювання здорового способу життя та фізкультурно-оздоровчої діяльності	5	екзамен
ОК 9.	Курсова робота з ОК 5, ОК 7 (за вибором)		курс р бота
ОК 10.	Педагогічна практика	6	залік
ОК 11.	Дослідницька магістерська практика (за темою магістерської роботи)	3	залік
ОК 12.	Виробнича практика з фаху	3	залік
ОК 13.	Виконання магістерської роботи	15	магістерська р бота
Загальний обсяг обов'язкових компонент:		67	
Вибіркові компоненти			
I. Цикл загальної підготовки			
ВБ 1.1.	Психологія фізичного виховання та оздоровчого тренування	4	залік
ВБ 1.2.	Біомеханіка спорту		
ВБ 1.3.	Теорія та методика фізичної рекреації		
ВБ 1.4.	Фізіологія рухової активності	4	залік
II. Цикл професійної підготовки			
ВБ 2.1.	Медико-біологічний контроль у фізичному вихованні і спорті	5	залік
ВБ 2.2.	Основи допінг-контролю у спорті		
ВБ 2.3.	Сучасні фізкультурно-оздоровчі технології		
ВБ 2.4.	Міжнародний спортивний і олімпійський рух	5	залік
ВБ 2.5.	Засоби відновлення фізичної працездатності спортсмена		
ВБ 2.6.	Менеджмент та маркетинг фізичної культури і спорту	5	залік
Загальний обсяг вибірових компонент:		23	
ЗАГАЛЬНИЙ ОБСЯГ ОСВІТНЬО-ПРОФЕСІЙНОЇ ПРОГРАМИ:		90	

3. Форма атестації здобувачів вищої освіти

Атестація випускників освітньо-професійної програми спеціальності 017 «Фізична культура і спорт» проводиться у формі захисту кваліфікаційної магістерської роботи та завершується видачею документів встановленого зразка про присудження йому ступеня магістра із присвоєнням кваліфікації: магістр з фізичної культури і спорту.

Атестація здійснюється відкрито і публічно.

2.2. Структурно-логічна схема ОПП

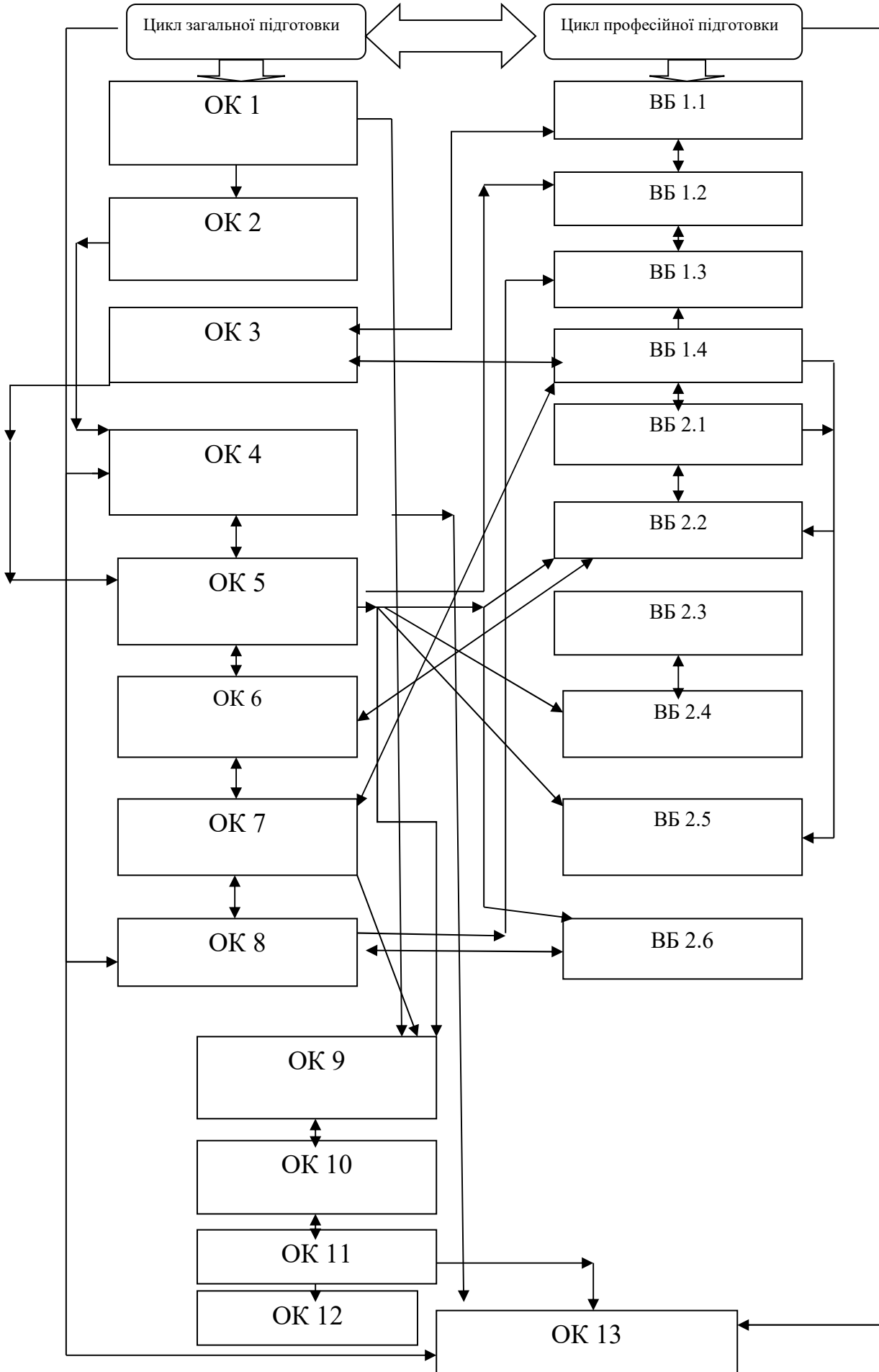

4. Матриця відповідності програмних компетентностей компонентам освітньо-професійної програми

	ОК 1.	ОК 2.	ОК 3.	ОК 4.	ОК 5.	ОК 6.	ОК 7.	ОК 8.	ОК 9.	ОК 10.	ОК 11.	ОК 12.	ВБ 1.1.	ВБ 1.2.	ВБ 1.3.	ВБ 1.4.	ВБ 2.1.	ВБ 2.2.	ВБ 2.3.	ВБ 2.4.	ВБ 2.5.	ВБ 2.6.	
ЗК 1	
ЗК 2	
ЗК 3	
ЗК 4	
ЗК 5	
ЗК 6		
ЗК 7		
ЗК 8	
ФК 1								
ФК 2					
ФК 3		
ФК 4						
ФК 5			
ФК 6				

	OK 1.	OK 2.	OK 3.	OK 4.	OK 5.	OK 6.	OK 7.	OK 8.	OK 9.	OK 10.	OK 11.	OK 12.	BB 1.1.	BB 1.2.	BB 1.3.	BB 1.4.	BB 2.1.	BB 2.2.	BB 2.3.	BB 2.4.	BB 2.5.	BB 2.6.
ФК 7	
ФК 8						
ФК 9			
ФК 10	
ФК 11					
ФК 12	

5. Матриця забезпечення програмних результатів навчання (ПРН) відповідними компонентами освітньо-професійної програми

	ОК 1.	ОК 2.	ОК 3.	ОК 4.	ОК 5.	ОК 6.	ОК 7.	ОК 8.	ОК 9.	ОК 10.	ОК 11.	ОК 12.	ВБ 1.1.	ВБ 1.2.	ВБ 1.3.	ВБ 1.4.	ВБ 2.1.	ВБ 2.2.	ВБ 2.3.	ВБ 2.4.	ВБ 2.5.	ВБ 2.6.
ПРН 1					
ПРН 2				
ПРН 3							
ПРН 4		
ПРН 5			
ПРН 6								.						.		.						
ПРН 7	
ПРН 8			
ПРН 9	
ПРН 10								
ПРН 11		
ПРН 12						
ПРН 13
ПРН 14							
ПРН 15	
ПРН 16							
ПРН 17	
ПРН 18					
ПРН 19	
ПРН 20			
ПРН 21					
ПРН 22
ПРН 23
ПРН 24
ПРН 25
ПРН 26
ПРН 27

	OK 1.	OK 2.	OK 3.	OK 4.	OK 5.	OK 6.	OK 7.	OK 8.	OK 9.	OK 10.	OK 11.	OK 12.	ВБ 1.1.	ВБ 1.2.	ВБ 1.3.	ВБ 1.4.	ВБ 2.1.	ВБ 2.2.	ВБ 2.3.	ВБ 2.4.	ВБ 2.5.	ВБ 2.6.	
ПРН 28	
ПРН 29
ПРН 30						
ПРН 31	
ПРН 32	
ПРН 33	
ПРН 34	

Гарант освітньо-професійної програми, керівник проектної групи, кандидат педагогічних наук, доцент, завідувач кафедри фізичного виховання, спорту та здоров'я людини

Мороз Ю. М.

Член проектної групи, доктор педагогічних наук, професор, Заслужений тренер України, Заслужений працівник фізичної культури і спорту України

Бойко Г.М.

Член проектної групи, кандидат педагогічних наук, професор, Заслужений працівник освіти

Римар М.П.