

МІНІСТЕРСТВО ОСВІТИ І НАУКИ УКРАЇНИ

ПОЛТАВСЬКИЙ НАЦІОНАЛЬНИЙ ТЕХНІЧНИЙ УНІВЕРСИТЕТ
ІМЕНІ ЮРІЯ КОНДРАТЮКА

ОСВІТНЬО-ПРОФЕСІЙНА ПРОГРАМА
«Менеджмент організацій і адміністрування»

Другого рівня вищої освіти
зі спеціальності 073 «Менеджмент»
галузь знань 07 «Управління та адміністрування»
Кваліфікація: «Магістр менеджменту»

ЗАТВЕРДЖЕНО ВЧЕНОЮ РАДОЮ
Голова вченої ради

(протокол № 17 від « 20 » 04 2017 р.)

Освітня програма вводиться в дію з

Ректор В. О. Онищенко
(Наказ № 10 від « 15 » 05 2017 р.)

Полтава 2017 р.

ПЕРЕДМОВА

Розроблено робочою групою у складі:

1. Зось-Кіор Микола Валерійович – керівник проектної групи, гарант освітньої програми, професор кафедри менеджменту і логістики, д.е.н., доцент.
2. Дрогомирецька Мар'яна Іванівна – член проектної групи, доцент кафедри менеджменту і логістики, к.е.н., доцент.
3. Гунченко Марія Володимирівна – член проектної групи, доцент кафедри менеджменту і логістики, к.е.н., доцент.

**1. Профіль освітньо-професійної програми зі спеціальності
073 «Менеджмент»**

| 1 – Загальна інформація | |
|--|---|
| Повна назва вищого навчального закладу та структурного підрозділу | Полтавський національний технічний університет імені Юрія Кондратюка. Кафедра менеджменту і логістики. |
| Ступінь вищої освіти та назва кваліфікації мовою оригіналу | Магістр Магістр менеджменту |
| Офіційна назва освітньої програми | «Менеджмент організацій і адміністрування» |
| Тип диплому та обсяг освітньої програми | Диплом магістра / Одиничний / 90 кредитів ЄКТС / термін навчання 1,5 роки |
| Цикл/Рівень | НРК України – 8 рівень FQ-EHEA – другий цикл EQF-LLL – 7 рівень |
| Передумови | Наявність ступеня бакалавра |
| Мова викладання | Українська |
| Термін дії освітньої програми | 5 років. |
| Інтернет-адреса постійного розміщення опису освітньої програми | http://pntu.edu.ua/ua/ |
| 2 – Мета освітньої-професійної програми | |
| Надати освіту в області управління підприємствами, установами, організаціями та їх підрозділами в науково-підприємницькому середовищі з метою підвищення соціально-економічної ефективності виробництва та забезпечення економічного розвитку у сфері національного і міжнародного підприємництва. Здійснити підготовку фахівців на рівні, що забезпечить їм право продовжити навчання з метою отримання вищих кваліфікаційних рівнів і наукових ступенів. | |
| 3 – Характеристика освітньої-професійної програми | |
| Предметна область (галузь знань, спеціальність, спеціалізація) | Галузь знань 07 «Управління та адміністрування». Спеціальність 073 «Менеджмент». Теоретична компонента – 63,3 %, у тому числі: – цикл загальної підготовки (публічне адміністрування, інформаційні системи і технології в управлінні, психологія управління і комунікації в організації, конфліктологія, етика та соціальна відповідальність бізнесу, основи ділового протоколу, |

| | |
|--|--|
| | <p>управління інноваційним розвитком підприємства, технологічні інновації) – 22,2 %;</p> <p>– цикл професійної підготовки (методологія і організація наукових досліджень, саморозвиток та самоменеджмент, менеджмент організацій, управління змінами, управління проектами, управління якістю, міжнародний менеджмент, антикризовий менеджмент, інвестиційний менеджмент, лідерство та ефективні комунікації, міжнародна торгівля, управління безпекою підприємства, бізнес-планування) – 45,6 %.</p> <p>Практична компонента – 12,2 %, у тому числі: виробнича й переддипломна практики.</p> <p>Атестація – 20 %, у тому числі: кваліфікаційна робота.</p> |
| Орієнтація освітньо-професійної програми | <p>Освітньо-професійна програма для магістра.</p> <p>Академічна програма</p> <p>Програма базується на сучасних підходах, методах і організаційно-технічних рішеннях й технологіях в області менеджменту організацій і адміністрування. Програма орієнтована на актуальні в даній сфері спеціалізації, в рамках яких можлива успішна подальша професійна або наукова кар'єра: менеджер (управитель) із з адміністративної діяльності; менеджер (управитель) підприємств, установ, організацій та їх підрозділів; здобуття третього (освітньо-наукового) рівня вищої освіти, якому відповідає восьмий кваліфікаційний рівень Національної рамки кваліфікацій, з присудженням ступеня вищої освіти – доктор філософії.</p> |
| Основний фокус освітньо-професійної програми та спеціалізації | <p>Загальна вища освіта галузі 07 «Управління та адміністрування» зі спеціальності 073 «Менеджмент».</p> <p>Акцент на здатності фахівців здійснювати науково-дослідницьку, виробничу та адміністративну діяльність при управлінні соціально-економічними системами та бізнес-процесами з метою раціоналізації управлінських, виробничих інноваційно-інвестиційних процесів.</p> <p>Ключові слова: менеджмент, адміністрування, організаційна система.</p> |
| Особливості програми | <p>Міждисциплінарна та багатопрофільна підготовка фахівців з моделювання інноваційно-орієнтованого економічного розвитку підприємств та організацій, формування суспільної думки, прийняття</p> |

| | |
|---|--|
| | ефективних управлінських рішень. |
| 4 – Придатність випускників до працевлаштування та подальшого навчання | |
| Придатність до працевлаштування | <p>Підготовлений магістр згідно ДКП 003:2010:</p> <ul style="list-style-type: none"> ▪ може займати первинні посади: 1224 Керівники виробничих підрозділів в оптовій та роздрібній торгівлі 1229.1 Керівники апарату місцевих органів державної влади: головний фахівець; начальник служби (відділу); керівник структурного підрозділу - головний спеціаліст; 1234 Керівники підрозділів маркетингу: заступник начальника відділу збуту, комерційного відділу, начальник комерційного відділу; 1473 Менеджери (управителі) у сфері надання інформації 1474 Менеджери (управителі) у сфері наукових досліджень та розробок 1475.3 Менеджери (управителі) з дослідження ринку та вивчення суспільної думки: менеджер (управитель) з маркетингу; менеджер з паблікрилейшинз; менеджер (управитель) з постачання; менеджер (управитель) з реклами 1475.4 Менеджери (управителі) з питань комерційної діяльності та управління 1493 Менеджери (управителі) систем якості 1210.1 Начальник управління 1229.1 Головний консультант 1229.1 Керівник служби 1229.3 Начальник відділу (місцеві органи державної влади) 1229.7 Генеральний менеджер (управитель) 1237.2 Керівник бригади (дослідної, проектної організації) 1237.2 Начальник (завідувач) сектору (науково-дослідного, конструкторського та ін.) 1237.2 Начальник відділу науково-технічної інформації 1473 Менеджер (управитель) у сфері надання інформації 1474 Менеджер (управитель) з питань регіонального розвитку 1474 Менеджер (управитель) із комунікаційних технологій 1479 Менеджер (управитель) з організації консультативних послуг |

| | |
|-------------------------------------|--|
| | <p>1483 Менеджер (управитель) у соціальній сфері 2320 Викладачі середніх навчальних закладів 2310.2 Інші викладачі університетів та вищих навчальних закладів 2351.1 Наукові співробітники (методи навчання) 2359.1 Інші наукові співробітники в галузі навчання 2359.2 Інші професіонали в галузі навчання 2412.1 Наукові співробітники (праця, зайнятість) 2412.2 Професіонали і в галузі праці та зайнятості 2419.1 Наукові співробітники (маркетинг, ефективність підприємництва, раціоналізація виробництва).</p> <p>Основні місця роботи: державні, наукові і банківські установи, організації, промислові, сільськогосподарські, торговельні та інші підприємства, вищі і середні навчальні заклади, відділи органів державної влади та самоврядування; економічні відділи установ, організацій, підприємств; кадрові агенції, кадрові служби, відділи кадрів організацій та підприємств; відділи банківських установ; митні органи; страхові, інвестиційні, пенсійні компанії і організації; відділи з раціоналізації та управління якістю підприємств, установ, організацій; фінансово-економічні відділи підприємств; відділи маркетингу та інформаційного забезпечення; інвестиційні та венчурні компанії і організації; відділи з раціоналізації та управління якістю підприємств, установ, організацій; керівні, управлінські та економічні посади.</p> |
| Подальше навчання | <p>Програма орієнтована на продовження освіти й отримання вищих кваліфікаційних рівнів і наукових ступенів:</p> <ul style="list-style-type: none"> - третього (освітньо-наукового) рівня вищої освіти, якому відповідає дев'ятий кваліфікаційний рівень Національної рамки кваліфікацій, з присудженням ступеня вищої освіти – доктор філософії |
| 5 – Викладання та оцінювання | |
| Викладання та навчання | <p>При викладанні практикується студентськоцентроване навчання, самонавчання, застосовуються елементи дистанційної освіти, інтерактивні методи навчання.</p> <p>Лекції, практичні заняття, семінари, лабораторні роботи в малих групах, самостійна робота на основі підручників, навчальних посібників, методичних розробок та конспектів, консультації із викладачами, дистанційних форм навчання, підготовка та здача</p> |

| | |
|---|--|
| | державної атестації у вигляді державного іспиту та захисту кваліфікаційної роботи. |
| Оцінювання | <p>Оцінювання навчальних досягнень здійснюється за 100–бальною (рейтинговою) шкалою ЄКТС (ECTS), національною 4-х бальною шкалою для екзамену і диференційованого заліку («відмінно», «добре», «задовільно», «незадовільно»).</p> <p>Види контролю: поточний, модульний, підсумковий, самоконтроль.</p> <p>Форми контролю: письмові та комбіновані (усно-письмові) екзамени, диференційовані заліки, поточний та модульний контроль, курсові роботи, розрахункові (контрольні) роботи, підготовка наочних презентацій, підготовка індивідуальних завдань, есе, звіти з практики, кваліфікаційна робота.</p> |
| 6 – Програмні компетентності | |
| Інтегральна компетентність | Здатність розв'язувати складні спеціалізовані задачі та практичні проблеми у сфері управління або у процесі навчання, що передбачає застосування теорій та методів менеджменту, характеризується комплексністю і невизначеністю умов. |
| Загальні компетентності (ЗК) | <p>ЗК 1. Здатність проведення досліджень на відповідному рівні.</p> <p>ЗК 2. Здатність спілкуватися з представниками різних професійних груп та у міжнародному контексті.</p> <p>ЗК 3. Навички використання інформаційно-комунікаційних технологій для пошуку, оброблення, аналізу інформації з різних джерел та прийняття рішень.</p> <p>ЗК 4. Здатність організовувати та мотивувати людей рухатися до спільної мети, працювати в команді.</p> <p>ЗК 5. Здатність діяти на основі етичних міркувань, соціально відповідально і свідомо.</p> <p>ЗК 6. Вміння виявляти та вирішувати проблеми, генерувати нові ідеї.</p> |
| Фахові компетентності спеціальності (ФК) | <p>ФК 1. Вміння обирати та використовувати концепції, методи та інструментарій менеджменту, у тому числі у відповідності до міжнародних стандартів.</p> <p>ФК 2. Встановлювати критерії, за якими організація визначає подальший напрямки розвитку, розробляти і реалізовувати відповідні стратегії та плани.</p> <p>ФК 3. Здатність до саморозвитку, навчання</p> |

| | |
|--|--|
| | <p>впродовж життя та ефективного самоменеджменту.</p> <p>ФК 4. Здатність до ефективного використання та розвитку людських ресурсів в організації.</p> <p>ФК 5. Вміння створювати та організовувати ефективні комунікації в процесі управління.</p> <p>ФК 6. Навички формування та демонстрації лідерських якостей.</p> <p>ФК 7. Здатність розробляти проекти та управляти ними, виявляти ініціативу та підприємливість.</p> <p>ФК 8. Здатність використовувати психологічні технології роботи з персоналом.</p> <p>ФК 9. Здатність аналізувати й структурувати проблеми організації, ухвалювати управлінські рішення та забезпечувати умови їх реалізації.</p> <p>ФК 10. Здатність до управління організацією, її змінами.</p> |
| 7 – Програмні результати навчання | |
| <p>ПРН 1. Застосовувати концепції, методи та інструменти менеджменту для результативного та ефективного управління організацією.</p> <p>ПРН 2. Встановлювати зв'язки між елементами системи управління організації.</p> <p>ПРН 3. Застосовувати навички обґрунтування та управління проектами, генерування підприємницької ідеї.</p> <p>ПРН 4. Планувати діяльність організації в стратегічному та тактичному розрізах.</p> <p>ПРН 5. Організовувати та здійснювати комунікації з представниками різних професійних груп та в міжнародному контексті.</p> <p>ПРН 6. Практикувати використання сучасних інформаційно-комунікаційних технологій в управлінні.</p> <p>ПРН 7. Аргументувати власну точку зору в дискусії на основі етичних міркувань, соціально відповідально.</p> <p>ПРН 8. Демонструвати вміння взаємодіяти з людьми та впливати на їх поведінку.</p> <p>ПРН 9. Виявляти здатність до саморозвитку, навчання впродовж всього життя та ефективного самоменеджменту.</p> <p>ПРН 10. Вміти аналізувати й структурувати проблеми організації, ухвалювати управлінські рішення та забезпечувати умови їх реалізації.</p> <p>ПРН 11. Вміти управляти організацією, її змінами, здійснюючи їх інформаційне, методичне, матеріальне, фінансове та кадрове забезпечення, в тому числі у відповідності до міжнародних стандартів та рекомендацій моделей досконалості.</p> | |
| 8 – Ресурсне забезпечення реалізації програми | |
| Кадрове забезпечення | Кваліфіковані науково-педагогічні працівники, які забезпечують реалізацію освітньо-професійної програми, відповідають профілю і напряму дисциплін, що викладаються. |

| | |
|---|--|
| | <p>Вони мають належний стаж педагогічної роботи та практичний досвід. До навчального процесу залучаються професіонали з досвідом дослідницької, управлінської та роботи за фахом.</p> <p>Підготовка магістрів на лекціях та практичних заняттях забезпечують доктори економічних наук, професори, кандидати економічних наук, доценти.</p> |
| Матеріально-технічне забезпечення | <p>Кафедра менеджменту і логістики забезпечена у повному обсязі необхідними матеріально-технічними ресурсами: наявні сучасні аудиторії, кабінети, які оснащені комп'ютерами, навчально-тренінгові лабораторії та кабінети, що створюють умови для набуття спеціальних професійних компетентностей.</p> |
| Інформаційне та навчально-методичне забезпечення | <p>Інформаційне забезпечення: наявність мультимедіа в аудиторіях, відкритий доступ до Wi-Fi мережі.</p> <p>Програма повністю забезпечена НМК з усіх навчальних компонентів (навчальних дисциплін, практик), наявність яких представлена в модульному середовищі освітнього процесу університету.</p> |
| 9 – Академічна мобільність | |
| Навчання іноземних здобувачів вищої освіти | <p>Навчання здійснюється державною мовою. Підготовка іноземних громадян за умови вивчення української мови.</p> |

2. Перелік компонент освітньо-професійної програми та їх логічна послідовність

2.1. Перелік компонент ОПП

| Код н/д | Компоненти освітньо-професійної програми (навчальні дисципліни, курсові проекти, практики, кваліфікаційна робота) | Кількість кредитів | Форма підсумкового контролю |
|---|---|--------------------|-----------------------------|
| Обов'язкові компоненти ОПП | | | |
| 1. Цикл загальної підготовки | | | |
| ОК 1. | Інформаційні системи і технології в управлінні | 4 | екзамен |
| ОК 2. | Публічне адміністрування | 5 | екзамен |
| 2. Цикл професійної підготовки | | | |
| ОК 3. | Методологія і організація наукових досліджень | 4 | екзамен |
| ОК 4. | Менеджмент організацій | 6 | екзамен |
| | Курсова робота з ОК 4 | | курслова робота |
| ОК 5. | Управління змінами | 3 | екзамен |
| ОК 6. | Управління проектами | 6 | екзамен |
| | Курсова робота з ОК 6 | | курслова робота |
| ОК 7. | Управління якістю | 5 | екзамен |
| ОК 8 | Виробнича практика (стажування з фаху) | 9 | залік |
| ОК 9 | Переддипломна практика | 3 | залік |
| ОК 10 | Кваліфікаційна робота | 18 | Підсумкова атестація |
| Загальний обсяг обов'язкових компонент: | | 63 | |
| Вибіркові компоненти ОПП | | | |
| 1. Цикл загальної підготовки | | | |
| ВБ 1.1. | Психологія управління і комунікації в організації | 4 | залік |
| ВБ 1.2 | Конфліктологія | | залік |
| ВБ 2.1 | Етика та соціальна відповідальність бізнесу | 3 | залік |
| ВБ 2.2 | Основи ділового протоколу | | залік |
| ВБ 3.1 | Управління інноваційним розвитком підприємства | 4 | залік |
| ВБ 3.2 | Технологічні інновації | | залік |
| 2. Цикл професійної підготовки | | | |
| ВБ 4.1 | Саморозвиток та самоменеджмент | 4 | залік |
| ВБ 4.2. | Лідерство та ефективні комунікації | | залік |
| ВБ 5.1 | Міжнародний менеджмент | 3 | залік |
| ВБ 5.2 | Міжнародна торгівля | | залік |
| ВБ 6.1 | Антикризовий менеджмент | 4 | залік |
| ВБ 6.2 | Управління безпекою підприємства | | залік |
| ВБ 7.1 | Інвестиційний менеджмент | 5 | екзамен |
| ВБ 7.2 | Бізнес-планування | | екзамен |
| Загальний обсяг вибірових компонент: | | 27 | |
| Загальний обсяг освітньої програми | | 90 | |

2.2. Структурно-логічна схема ОПП

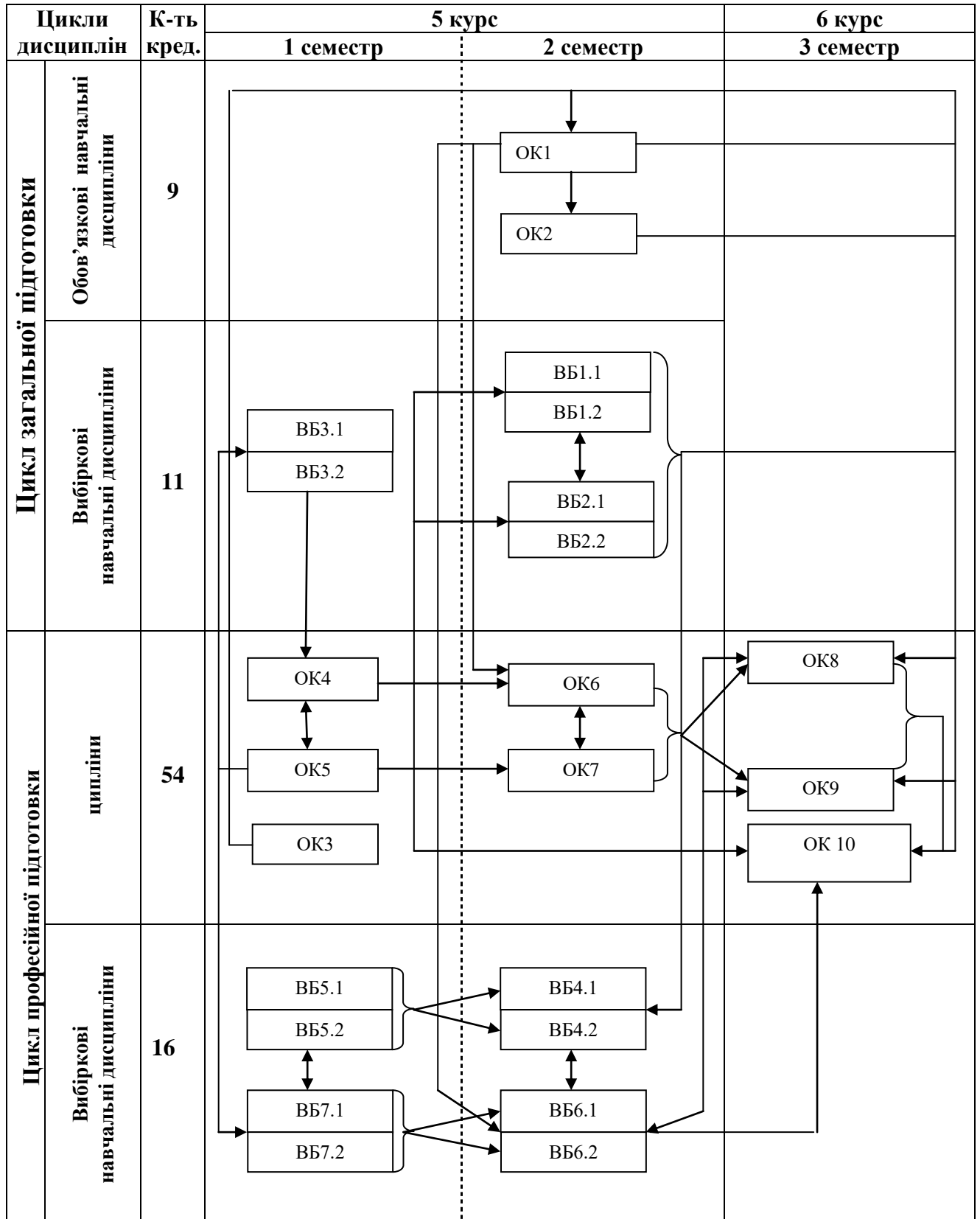

3. Форма атестації здобувачів вищої освіти

Атестація випускників освітньо-професійної програми галузі знань 07 «Управління і адміністрування», спеціальності 073 «Менеджмент» проводиться у формі захисту кваліфікаційної роботи та завершується видачею документу встановленого зразка про присудження йому ступеня магістра із присвоєнням кваліфікації: «Магістр менеджменту».

Атестація проводиться відкрито і публічно.

4. Матриця відповідності програмних компетентностей компонентам освітньої програми

4.1. Матриця відповідності обов'язкових компонентів ОПП

| | ОК 1 | ОК 2 | ОК 3 | ОК 4 | ОК 5 | ОК 6 | ОК 7 | ОК 8 | ОК 9 | ОК 10 |
|-------|------|------|------|------|------|------|------|------|------|-------|
| ЗК 1 | + | | + | | | | | + | + | + |
| ЗК 2 | | + | | + | | | | | | |
| ЗК 3 | + | + | + | | | | | + | + | + |
| ЗК 4 | | | | + | | | | | | |
| ЗК 5 | | + | | | | | | | | |
| ЗК 6 | | | | | + | + | + | + | + | + |
| ФК 1 | | | + | + | | | | + | + | + |
| ФК 2 | | | | + | + | + | + | + | + | + |
| ФК 3 | | | | | | | | | | |
| ФК 4 | | + | | + | | | | + | + | + |
| ФК 5 | + | | | | | | | | | |
| ФК 6 | | + | | | | | | | | |
| ФК 7 | | | | | + | + | + | | | + |
| ФК 8 | | | | | | | | | | |
| ФК 9 | | | + | + | + | | + | + | + | + |
| ФК 10 | + | | | + | + | + | + | + | + | + |

4.2. Матриця відповідності вибіркових компонентів ОПП

| | ВБ 1.1 | ВБ 1.2 | ВБ 2.1 | ВБ 2.2 | ВБ 3.1 | ВБ 3.2 | ВБ 4.1 | ВБ 4.2 | ВБ 5.1 | ВБ 5.2 | ВБ 6.1 | ВБ 6.2 | ВБ 7.1 | ВБ 7.2 |
|-------|--------|--------|--------|--------|--------|--------|--------|--------|--------|--------|--------|--------|--------|--------|
| ЗК 1 | | | | | | | | | | | | | + | |
| ЗК 2 | + | + | + | + | | | | + | + | + | | | | |
| ЗК 3 | + | + | + | + | | | | + | | | | | | |
| ЗК 4 | + | | | | | | | + | | | | | | |
| ЗК 5 | + | + | + | + | | | + | + | | | | | | |
| ЗК 6 | | + | | | + | + | + | | | | + | + | + | + |
| ФК 1 | | | | | | | | | + | + | | | | |
| ФК 2 | | | | | + | + | | | | | + | + | + | + |
| ФК 3 | + | | | | | | + | + | | | | | | |
| ФК 4 | + | + | + | | | | + | + | | | | | | |
| ФК 5 | + | + | | | | | | + | | | | | | |
| ФК 6 | + | + | + | | | | + | + | | | | | | |
| ФК 7 | | | | | + | + | | + | | | + | + | + | + |
| ФК 8 | + | + | + | | | | + | + | | | | | | |
| ФК 9 | | | | | + | + | | | | | + | + | | |
| ФК 10 | + | | | | + | + | | + | | | + | + | + | + |

5. Матриця забезпечення програмних результатів навчання (ПРН) відповідними компонентами освітньої програми

| | ОК 1 | ОК 2 | ОК 3 | ОК 4 | ОК 5 | ОК 6 | ОК 7 | ОК 8 | ОК 9 | ОК 10 | ВБ 1.1 | ВБ 1.2 | ВБ 2.1 | ВБ 2.2 | ВБ 3.1 | ВБ 3.2 | ВБ 4.1 | ВБ 4.2 | ВБ 5.1 | ВБ 5.2 | ВБ 6.1 | ВБ 6.2 | ВБ 7.1 | ВБ 7.2 |
|--------|------|------|------|------|------|------|------|------|------|-------|--------|--------|--------|--------|--------|--------|--------|--------|--------|--------|--------|--------|--------|--------|
| ПРН 1 | | | + | + | | | | | + | + | | | | | | | | | | | | | | |
| ПРН 2 | | | + | + | | | | + | + | + | | | | | | | | | | | + | + | | |
| ПРН 3 | | | + | | + | + | + | + | + | + | | | | | + | + | | | | | | | + | + |
| ПРН 4 | | | | + | + | + | | + | + | + | | | | | | | | | | | | | + | + |
| ПРН 5 | + | + | | | | | | | | | + | + | + | + | | | | + | + | + | | | | |
| ПРН 6 | + | + | | | | | | + | + | + | + | | | | | | | + | + | | | | | |
| ПРН 7 | | + | + | | | | | + | + | + | | | + | + | | | + | | | | | | | |
| ПРН 8 | | + | | | | | | | | | + | + | | | | | + | + | | | | | | |
| ПРН 9 | | | + | | | | | | | | | | | | | | + | | | | | | | |
| ПРН 10 | | + | + | + | + | + | | + | + | + | + | | | | + | + | | | | | + | + | | |
| ПРН 11 | + | + | + | + | + | + | + | + | + | + | | | | | + | + | | + | + | + | + | + | + | + |