

МІНІСТЕРСТВО ОСВІТИ І НАУКИ УКРАЇНИ

НАЦІОНАЛЬНИЙ УНІВЕРСИТЕТ
«ПОЛТАВСЬКА ПОЛІТЕХНІКА ІМЕНІ ЮРІЯ КОНДРАТЮКА»

ОСВІТНЬО-ПРОФЕСІЙНА ПРОГРАМА
«ЛОГІСТИКА»

Першого рівня вищої освіти

за спеціальністю
галузі знань
Освітня кваліфікація

073 «МЕНЕДЖМЕНТ»

07 «УПРАВЛІННЯ ТА АДМІНІСТРУВАННЯ»

БАКАЛАВР МЕНЕДЖМЕНТУ

ЗАТВЕРДЖЕНО ВЧЕНОЮ РАДОЮ

Голова вченої ради
/ В.О. Онищенко

(Протокол № 14 від «28» 05. 2020 р.)

Освітня програма вводиться в дію з 01.09. 2020 р.

Ректор / В.О. Онищенко

наказ № 151 від 22.07. 2020 р.



Полтава 2020р.

ПЕРЕДМОВА

Розроблено робочою групою у складі:

1. Болдирєва Людмила Миколаївна – керівник проектної групи, доцент кафедри менеджменту і логістики, д.е.н., доцент.
2. Марченко Олександр Вікторович – член проектної групи, доцент кафедри менеджменту і логістики, к.е.н., доцент.
3. Гришко Віктор Володимирович – член проектної групи, доцент кафедри менеджменту і логістики, к.е.н.

Гарант освітньої програми – Болдирєва Людмила Миколаївна, доцент кафедри менеджменту і логістики, д.е.н., доцент.

Стейкхолдери освітньої програми:

ПрАТ «Домінік», голова правління

Плаксій В.І.

ПрАТ «Полтавський машинобудівний завод»,
менеджер (управитель) з маркетингу
ТОВ «Нова пошта», директор з логістики

Ус А.М.

АТ «Полтава-Банк», заступник Голови
правління

Монастирний С.В.

Випускник спеціальності 073 «Менеджмент»
освітньої програми «Логістика» другий
(магістерський) рівень вищої освіти,
менеджер з логістики ТОВ «РУІДА»

Жуковець А.С.

1. Профіль освітньої програми зі спеціальності 073 «Менеджмент»

1.1 Загальна інформація	
Повна назва вищого навчального закладу та структурного підрозділу	Національний університет «Полтавська політехніка імені Юрія Кондратюка. Кафедра менеджменту і логістики.
Ступінь вищої освіти та назва кваліфікації мовою оригіналу	Бакалавр Бакалавр менеджменту
Офіційна назва освітньої програми	«Логістика»
Тип диплому та обсяг освітньої програми	Диплом бакалавра / Одиничний / 240 кредитів ЄКТС / термін навчання 3 роки 10 місяців
Наявність акредитації	Сертифікат про акредитацію (Серія УД № 17009524 Галузь знань 07 «Управління та адміністрування» спеціальність 073 «Менеджмент») Термін дії сертифікату 01 липня 2029 р. Наказ МОНУ від 12.06.2019 № 821
Цикл/Рівень	НРК України – 7 рівень FQ-EHEA – перший цикл EQF-LLL – 6 рівень
Передумови	Повна загальна середня освіта (за умови складання ЗНО), ОКР молодший спеціаліст (молодший бакалавр)
Мова викладання	Українська
Термін дії освітньої програми	5 років
Інтернет-адреса постійного розміщення опису освітньої програми	http://nupp.edu.ua

1.2 Мета освітньої програми

Надати освіту в сфері менеджменту, орієнтовану на підготовку компетентних фахівців, які володіють глибокими знаннями, базовими й професійними компетентностями щодо логістичної діяльності в різних галузях економіки в сфері управління логістичними процесами та логістичного обслуговування споживачів на національному та міжнародному ринках.

1.3 Характеристика освітньої програми

Предметна область (галузь знань, спеціальність, спеціалізація)

Галузь знань 07 «Управління та адміністрування»

Спеціальність 073 «Менеджмент»

Об'єктами вивчення є управління організаціями та їх підрозділами.

Цілі навчання:

- підготовка фахівців з логістики, здатних вирішувати практичні проблеми та складні спеціалізовані задачі, що характеризуються комплексністю та невизначеністю умов у сфері управління організаціями та їх підрозділами.

Теоретичний зміст предметної області:

- парадигми, закони, закономірності, принципи, історичні передумови розвитку менеджменту;
- концепції системного, ситуаційного, адаптивного, антисипативного, антикризового, інноваційного, проектного менеджменту тощо;
- функції, методи, технології та управлінські рішення у менеджменті.

Методи, методики, технології та інструменти:

- загальнонаукові та специфічні методи дослідження (розрахунково-аналітичні, економіко-статистичні, економіко-математичні, експертного оцінювання, фактологічні, соціологічні, документальні, балансові тощо);

- методи реалізації функцій менеджменту (методи маркетингових досліджень; методи економічної діагностики; методи прогнозування і планування; методи проектування організаційних структур управління; методи мотивування; методи контролювання; методи оцінювання соціальної, організаційної та економічної ефективності в менеджменті та логістиці, тощо).

- методи менеджменту (адміністративні, економічні, соціально-психологічні, технологічні);

- технології обґрунтування управлінських рішень (економічний аналіз, імітаційне моделювання, дерево рішень тощо);

	<p>- методи організації закупівель матеріальних ресурсів та збуту готової продукції, до управління запасами, логістичної підтримки виробничих та допоміжних процесів.</p> <p>- технології та інформаційні системи, що забезпечують рух товарів та методи прийняття рішень у логістиці;</p> <p>- методи планування, організування та контролювання операційної логістичної діяльності в ланцюгах постачання (операції транспортування, вантажопереробки, зберігання, сортування, маркування, консолідації, митного оформлення, інформаційної підтримки тощо).</p> <p>Інструментарій та обладнання: сучасне інформаційно-комунікаційне обладнання, інформаційні системи та програмні продукти, що застосовуються як в менеджменті, так і в логістиці.</p>
<p>Орієнтація освітньої програми</p>	<p>Освітньо-професійна програма для бакалавра забезпечує формування нової генерації висококваліфікованих менеджерів в сфері управління логістичними процесами та організації логістичного обслуговування споживачів, здатних створити відповідно до європейських стандартів якісні ринкові засади розвитку економіки всіх регіонів України.</p>
<p>Основний фокус освітньої програми та спеціалізації</p>	<p>Загальна вища освіта в галузі управління та адміністрування зі спеціальності менеджмент, що передбачає підготовку менеджерів з логістики нижньої і середньої ланки управління для підприємств і організацій різних форм власності різних галузей економіки.</p> <p>Ключові слова: логістика, логістична система, логістичне управління, менеджмент.</p>
<p>Особливості програми</p>	<p>Програма передбачає вивчення професійно-орієнтованих дисциплін, проходження навчальної, виробничої та переддипломної практик на діючих підприємствах, а також стажування на підприємствах.</p> <p>Особливістю програми є інноваційність, креативність, використання авторських розробок викладачів кафедри логістики, міжнародних та вітчизняних підходів щодо оптимізації логістичних процесів, використання сучасних інформаційних систем і технологій в логістичній діяльності, налагоджених комунікацій в бізнес-середовищі.</p> <p>Відмінність програми від інших – формування професійних компетенцій за міжнародними</p>

	стандартами з можливістю отримання відповідних професійних сертифікатів. Реалізація програми подвійного диплому з Білостоцькою політехнікою (Польща)
1.4 Придатність випускників до працевлаштування та подальшого навчання	
Придатність до працевлаштування	<p>Випускники підготовлені до роботи за національним класифікатором України «Класифікація видів економічної діяльності» ДК 003:2010:</p> <p>3422 Експедитор. 3119 Диспетчер автомобільного транспорту; 3119 Диспетчер виробництва; 3119 Диспетчер служби перевезень; 3119 Диспетчер з міжнародних перевезень; 3121 Фахівець з інформаційних технологій; 3415 Технічні та торговельні представники 3416 Закупники 3419 Інші фахівці в галузі фінансів і торгівлі 3421 Брокери (посередники) з купівлі-продажу товарів 3422 Агенти з клірингу (обмінних товарних операцій) та експедиції 3422 Агент з митного оформлення вантажів та товарів; 3422 Адміністратор пасажирської служби; 3422 Експедитор транспортний; 3436.1 Помічник керівника підприємства (установи, організації); 3449 Інші технічні фахівці в галузі управління</p> <p><u>Основні місця роботи:</u> відділи органів державної влади та самоврядування; економічні відділи установ, організацій, підприємств; кадрові агенції, кадрові служби, відділи кадрів організацій та підприємств; відділи банківських установ; митні органи; страхові, інвестиційні, пенсійні компанії і організації; відділи з раціоналізації та управління якістю підприємств, установ, організацій; фінансово-економічні відділи підприємств; відділи маркетингу, патентно-ліцензійної роботи та інформаційного забезпечення; інвестиційні та венчурні компанії і організації; відділи з раціоналізації та управління якістю підприємств, установ, організацій; керівні, управлінські та економічні посади.</p>
Подальше навчання	<p>Програма орієнтована на продовження освіти й отримання вищих кваліфікаційних рівнів і наукових ступенів:</p> <p>– другого (магістерського) рівня вищої освіти, якому</p>

	<p>відповідає восьмий кваліфікаційний рівень Національної рамки кваліфікацій, з присудженням ступеня вищої освіти – магістр (зокрема з менеджменту організацій, логістики, менеджменту інноваційної діяльності, менеджменту інвестиційної діяльності, менеджменту зовнішньоекономічної діяльності тощо);</p> <p>– набуття додаткових кваліфікацій в системі післядипломної освіти.</p> <p>Програма орієнтована на актуальні в даній сфері спеціалізації, в рамках яких можлива успішна подальша професійні або наукова кар'єра.</p>
1.5 Викладання та оцінювання	
<p>Викладання та навчання</p>	<p>Основними підходами до викладання та навчання є гуманістичність, студентоцентризм, системність, технологічність.</p> <p>Використовується студентоцентроване та проблемно орієнтоване навчання, навчання через науково-дослідну практику та самонавчання. Система методів навчання базується на принципах цілеспрямованості, бінарності – активної безпосередньої участі викладача і здобувача вищої освіти.</p> <p>Основні види занять: лекції, практичні та лабораторні заняття, семінари, самостійна робота на основі підручників, навчальних посібників, методичних розробок та конспектів, консультації із викладачами, дистанційних форм навчання, підготовка та здача державної атестації у вигляді захисту випускної кваліфікаційної роботи.</p> <p>Підходи та технології навчання: диференційований підхід; особистісно орієнтований підхід (сприятливе освітнє середовище, мотивація до навчання, вибір змісту навчання, формування навичок самоменеджменту та самоконтролю, досягнення успіху в самореалізації тощо); інформаційно-комунікаційні технології; імітаційні технології; дослідницькі технології; дистанційні технології.</p>
<p>Оцінювання</p>	<p>Оцінювання навчальних досягнень здійснюється за 100-бальною (рейтинговою) шкалою ЄКТС (ECTS), національною 4-х бальною шкалою для екзамену і диференційованого заліку («відмінно», «добре», «задовільно», «незадовільно»).</p> <p>Види контролю: поточний, модульний, підсумковий, самоконтроль.</p> <p>Форми контролю: письмові та комбіновані (усно-письмові) екзамени, диференційовані заліки, поточний</p>

	та модульний контроль, захист курсових робіт, розрахункові (контрольні) роботи, підготовка наочних презентацій, підготовка індивідуальних завдань, есе, звіти з практики, кваліфікаційна робота.	
1.6 Програмні компетентності		
Інтегральна компетентність	Здатність розв'язувати складні спеціалізовані задачі та практичні проблеми, які характеризуються комплексністю та невизначеністю умов, у сфері менеджменту або у процесі навчання, що передбачає застосування теорій та методів соціальних та поведінкових наук Оперативне і тактичне управління логістичними процесами підприємства, організація комплексного логістичного обслуговування споживачів, організація операційної логістичної діяльності.	
Загальні компетентності (ЗК)	ЗК 1	Здатність реалізувати свої права і обов'язки як члена суспільства, усвідомлювати цінності громадянського (демократичного) суспільства та необхідність його сталого розвитку, верховенства права, прав і свобод людини і громадянина в Україні
	ЗК 2	Здатність зберігати та примножувати моральні, культурні, наукові цінності та примножувати досягнення суспільства на основі розуміння історії та закономірностей розвитку предметної області, її місця у загальній системі знань про природу і суспільство та у розвитку суспільства, техніки і технологій, використовувати різні види і форми рухової активності для активного відпочинку та ведення здорового способу життя.
	ЗК 3	Здатність до абстрактного мислення, аналізу, синтезу.
	ЗК 4	Здатність до застосування знання у практичних ситуаціях.
	ЗК 5	Здатність до розуміння предметної області та розуміння професійної діяльності.
	ЗК 6	Здатність спілкуватися державною мовою як усно, так і письмово.
	ЗК 7	Здатність спілкуватися іноземною мовою.
	ЗК 8	Навички використання інформаційних і комунікаційних технологій.
	ЗК 9	Здатність вчитися та оволодівати сучасними знаннями.
	ЗК 10	Здатність до проведення досліджень на відповідному рівні.

	ЗК 11	Здатність до адаптації та дії в новій ситуації.
	ЗК 12	Здатність генерувати нові ідеї (креативність).
	ЗК 13	Цінування та повага різноманітності та мультикультурності.
	ЗК 14	Здатність працювати у міжнародному контексті.
	ЗК 15	Здатність діяти на основі етичних міркувань (мотивів).
<i>Додаткові загальні компетентності</i>	ЗК 16	Уміння працювати у колективі та команді, готовність до кооперації з колегами та інформаційного обміну в ланцюгах постачання та логістичних мережах.
	ЗК 17	Здатність оцінювати умови і наслідки прийнятих організаційно-управлінських рішень, уміння обґрунтовувати управлінські рішення та спроможність забезпечувати їх правомірність з позиції соціальної відповідальності.
	ЗК 18	Здатність до економічного способу мислення, уміння застосовувати кількісні та якісні методи аналізу при прийнятті управлінських рішень і будувати економічні, фінансові та організаційно-управлінські моделі.
Фахові компетентності спеціальності (ФК)	ФК 1	Здатність визначати та описувати характеристики організації.
	ФК 2	Здатність аналізувати результати діяльності організації, зіставляти їх з факторами впливу зовнішнього та внутрішнього середовища.
	ФК 3	Здатність визначати перспективи розвитку організації
	ФК 4	Вміння визначати функціональні області організації та зв'язки між ними.
	ФК 5	Здатність управляти організацією та її підрозділами через реалізацію функцій менеджменту.
	ФК 6	Здатність діяти соціально відповідально та свідомо.
	ФК 7	Здатність обирати та використовувати сучасний інструментарій менеджменту.
	ФК 8	Здатність планувати діяльність організації та управляти часом.
	ФК 9	Здатність працювати в команді та налагоджувати міжособистісну взаємодію при вирішенні професійних завдань.
	ФК 10	Здатність оцінювати виконувані роботи, забезпечувати їх якість та мотивувати персонал організації.

	ФК 11	Здатність створювати та організовувати ефективні комунікації в процесі управління.
	ФК 12	Здатність аналізувати й структурувати проблеми організації, формувати обґрунтовані рішення.
	ФК 13	Розуміти принципи і норми права та використовувати їх у професійній діяльності.
	ФК 14	Розуміти принципи психології та використовувати їх у професійній діяльності.
	ФК 15	Здатність формувати та демонструвати лідерські якості та поведінкові навички.
<i>Додаткові компетенції, визначені освітньою програмою</i>	ФК 16	Здатність організовувати роботу з забезпечення логістичних послуг, запроваджувати нові логістичні послуги з урахуванням нових технологій їх надання, організовувати та удосконалювати функціонування логістичної системи підприємства.
	ФК 17	Здатність ставити і вирішувати завдання із синхронізації, координації та інтеграції логістичних процесів у функціональних областях логістики.
	ФК 18	Здатність ставити і вирішувати завдання з управління матеріальними та супутніми потоками в логістичних системах на мікро- і макрорівнях.
	ФК 19	Здатність організації закупівель матеріальних ресурсів та збуту готової продукції, до управління запасами, логістичної підтримки виробничих та допоміжних процесів.
	ФК 20.	Здатність формулювати вимоги до інформаційних систем, що забезпечують рух товарів, і приймати рішення щодо їх вибору.
	ФК 21.	Здатність планувати, організовувати та контролювати операційну логістичну діяльність в ланцюгах постачання (операції транспортування, вантажопереробки, зберігання, сортування, маркування, консолідації, митного оформлення, інформаційної підтримки тощо).
	ФК 22.	Здатність до організації інтегрованої логістичної підтримки життєвого циклу продукції.
1.7 Програмні результати навчання		
ПРН 1	Знати свої права і обов'язки як члена суспільства, усвідомлювати цінності громадянського суспільства, верховенства права, прав і свобод людини і громадянина в Україні.	
ПРН 2	Зберігати моральні, культурні, наукові цінності та примножувати досягнення суспільства, використовувати різні види та форми рухової активності для ведення здорового образу життя.	

ПРН 3	Демонструвати знання теорій, методів і функцій менеджменту, сучасних концепцій лідерства
ПРН 4	Демонструвати навички виявлення проблеми та обґрунтування управлінських рішень
ПРН 5	Описувати зміст функціональних сфер діяльності організації
ПРН 6	Виявляти навички пошуку, збирання та аналізу інформації, розрахунку показників для обґрунтування управлінських рішень
ПРН 7	Виявляти навички організаційного проектування
ПРН 8	Застосовувати методи менеджменту для забезпечення ефективності діяльності організації
ПРН 9	Демонструвати навички взаємодії, лідерства, командної роботи
ПРН 10	Мати навички обґрунтування дієвих інструментів мотивування персоналу організації
ПРН 11	Демонструвати навички аналізу ситуації та здійснення комунікації у різних сферах діяльності організації
ПРН 12	Оцінювати правові, соціальні та економічні наслідки функціонування організації
ПРН 13	Спілкуватись в усній та письмовій формі державною та іноземною мовами
ПРН 14	Ідентифікувати причини стресу, адаптувати себе та членів команди до стресової ситуації, знаходити засоби до її нейтралізації
ПРН 15	Демонструвати здатність діяти соціально відповідально та громадсько свідомо на основі етичних міркувань (мотивів), повагу до різноманітності та міжкультурності
ПРН 16	Демонструвати навички самостійної роботи, гнучкого мислення, відкритості до нових знань, бути критичним і самокритичним
ПРН 17	Виконувати дослідження індивідуально та/або в групі під керівництвом лідера
<i>Програмні результати навчання за освітньо-професійною програмою.</i>	
ПРН 18	Визначати та оптимізувати політику і стандарти логістичного обслуговування споживачів логістичних послуг, оцінювати їх якість та працювати з рекламаціями.
ПРН 19	Визначати параметри інтегрованої логістичної підтримки життєвого циклу продукції, управління матеріальними потоками, дотримуватись екологічних вимог та правил безпеки товарного руху
ПРН 20	Демонструвати навички оптимізації організаційно-технологічних аспектів управління закупівлями матеріальних ресурсів, логістичної підтримки виробничих процесів, збуту готової продукції, управління запасами, транспортування і вантажопереробки, складування та логістичного сервісу.
1.8 Ресурсне забезпечення реалізації програми	
Кадрове забезпечення	Усі науково-педагогічні працівники, що забезпечують освітньо-професійну програму за кваліфікацією відповідають профілю і напряму

	дисциплін, що викладаються, мають необхідний стаж педагогічної роботи та досвід практичної роботи. В процесі організації освітнього процесу залучаються професіонали з досвідом дослідницької/управлінської/інноваційної роботи та/або роботи за фахом.
Матеріально-технічне забезпечення	Матеріально-технічне забезпечення дозволяє повністю забезпечити освітній процес протягом всього циклу підготовки за освітньою програмою. Стан приміщень засвідчено санітарно-технічними паспортами, що відповідають існуючим нормативно-правовим актам.
Інформаційне та навчально-методичне забезпечення	Програма повністю забезпечена НМК з усіх навчальних компонентів (навчальних дисциплін, практик), наявність яких представлена в модульному середовищі освітнього процесу університету.
1.9 Академічна мобільність	
Національна кредитна мобільність	Національна кредитна мобільність для ЗВО забезпечується співпрацею з провідними ЗВО України задля організації взаємного обміну студентами, викладачами та адміністративним персоналом у відповідності до угоди про співробітництво.
Міжнародна кредитна мобільність	Міжнародна кредитна мобільність для ЗВО забезпечується співпрацею з європейськими університетами задля організації взаємного обміну студентами, викладачами та адміністративним персоналом за проектами з міжнародної кредитної мобільності.
Навчання іноземних здобувачів вищої освіти	Навчання здійснюється державною мовою. Підготовка іноземних громадян за умови вивчення української мови.

2. Перелік компонент освітньо-професійної програми та їх логічна послідовність

2.1. Перелік компонент ОПП

Код н/д	Компоненти освітньої програми (навчальні дисципліни, курсові проекти, практики, кваліфікаційна робота)	Кількість кредитів	Форма підсумкового контролю
1	2	3	4
Обов'язкові компоненти ОПП			
1. Цикл загальної підготовки			
ОК 1	Філософія	3	Екзамен
ОК 2	Історія України	3	Екзамен
ОК 3	Історія української культури	3	Екзамен
ОК 4	Українська мова (за професійним спрямуванням)	3	Екзамен
ОК 5	Вища та прикладна математика	4	Екзамен
ОК 6	Економічна теорія (мікроекономіка, макроекономіка)	8	Екзамен
ОК 7	Інформатика	4	Диф. залік
ОК 8	Правознавство	5	Диф. залік
ОК 9	Введення в спеціальність (Логістика)	3	Диф. залік
ОК 10	Електронна логістика	4	Диф. залік
ОК11	Іноземна мова (англійська)	8	Диф. залік Екзамен
	Іноземна мова (німецька)		
	Іноземна мова (французька)		
ОК12	Фізичне виховання		Диф. залік
2. Цикл професійної підготовки			
ОК 13	Логістична інфраструктура	3	Диф. залік
ОК 14	Менеджмент	7	Екзамен
ОК 15	Операційний менеджмент	5	Екзамен
ОК 16	Управління персоналом	3	Екзамен
ОК 17	Самоменеджмент	4	Екзамен
ОК 18	Управління інноваціями	4	Екзамен
ОК 19	Стратегічне управління	5	Екзамен
ОК 20	Адміністративний менеджмент	3	Екзамен
ОК 21	Проектний менеджмент	6	Екзамен
ОК 22	Комунікативний менеджмент	4	Екзамен
ОК 23	Маркетинг	3	Екзамен
ОК 24	Управління ризиками в логістиці	3	Екзамен
ОК 25	Логістика	7	Екзамен
ОК 26	Менеджмент зовнішньоекономічної діяльності	3	Екзамен
ОК 27	Охорона праці та безпека людини	3	Екзамен
ОК 28	Основи підприємницької діяльності та відкриття власної справи	6	Екзамен
ОК 29	Планування логістичної діяльності	5	Екзамен
ОК 30	Аналіз результатів діяльності організації	4	Екзамен
ОК 31	Організаційна культура в системі управління	3	Екзамен
ОК 32	Управління інвестиційною діяльністю	4	Екзамен
ОК 33	Інформаційні системи та технології в логістиці	3	Екзамен
ОК 34	Фінанси, гроші і кредит	5	Екзамен
ОК 35	Управління запасами	5	Екзамен
ОК 36	Статистика	4	Екзамен
ОК 37	Навчальна практика "Вступ до фаху"	3	Диф. залік
ОК 38	Навчальна практика	3	Диф. залік

ОК 39	Виробнича практика	3	Диф. залік
ОК 40	Переддипломна практика	3	Диф. залік
ОК 41	Виконання кваліфікаційної роботи	12	Підсумкова атестація
Загальний обсяг обов'язкових компонент:		174	
Вибіркові компоненти ОПП			
1. Цикл загальної підготовки			
ВБ 1.1	Іноземна мова за професійним спрямуванням (англійська)	8	Екзамен
ВБ 1.2	Іноземна мова за професійним спрямуванням (німецька)		
ВБ 1.3	Іноземна мова за професійним спрямуванням (французька)		
ВБ 2.1	Господарське право	3	Диф. залік
ВБ 2.2	Транспортне право		
ВБ 2.3	Трудове право		
ВБ 3.1	Етика бізнесу	3	Диф. залік
ВБ 3.2	Історія міжнародних відносин		
2. Цикл професійної підготовки			
ВБ 4.1	Облік і оподаткування	3	Диф. залік
ВБ 4.2	Економічна діагностика підприємства		
ВБ 5.1	Логістичне обслуговування	4	Диф. залік
ВБ 5.2	Управлінські рішення		
ВБ 6.1	Управління бізнес-процесами	4	Екзамен
ВБ 6.2	Управління конкурентоспроможністю підприємства		
ВБ 7.1	Управління інформаційними потоками та ресурсами	4	Диф. залік
ВБ 7.2	Економетрія		
ВБ 8.1	Загальний курс транспорту	3	Диф. залік
ВБ 8.2	Організація праці менеджера		
ВБ 9.1	Управління матеріальними потоками	4	Диф. залік
ВБ 9.2	Сучасні технології управління в логістиці		
ВБ 10.1	Стандартизація та сертифікація	3	Диф. залік
ВБ 10.2	Управління економічною безпекою		
ВБ 11.1	Логістичний контролінг	4	Диф. залік
ВБ 11.2	Інноваційний потенціал підприємства		
ВБ 12.1	Організація оптової та роздрібною торгівлі	5	Екзамен
ВБ 12.2	Управління процесами і системами пасажирських перевезень		
ВБ 13.1	Введення в дипломне проектування	3	Диф. залік
ВБ 13.2	Основи наукових досліджень		
ВБ 14.1	Методи прийняття управлінських рішень в логістиці	4	Диф. залік
ВБ 14.2	Логістичний інжиніринг		
ВБ 15.1	Організаційна поведінка	4	Диф. залік
ВБ 15.2	Основи ділового протоку		
ВБ 16.1	Управління конфліктами	3	Диф. залік
ВБ 16.2	Міжнародна торгівля		
ВБ 17.1	Сучасні технології менеджменту	5	Диф. залік
ВБ 17.2	Інформаційні системи в менеджменті		
Загальний обсяг вибірових компонент		66	
Загальний обсяг обов'язкових компонент:		174	
ЗАГАЛЬНИЙ ОБСЯГ ОСВІТНЬОЇ ПРОГРАМИ		240	

2.2. Структурно-логічна схема ОПШ

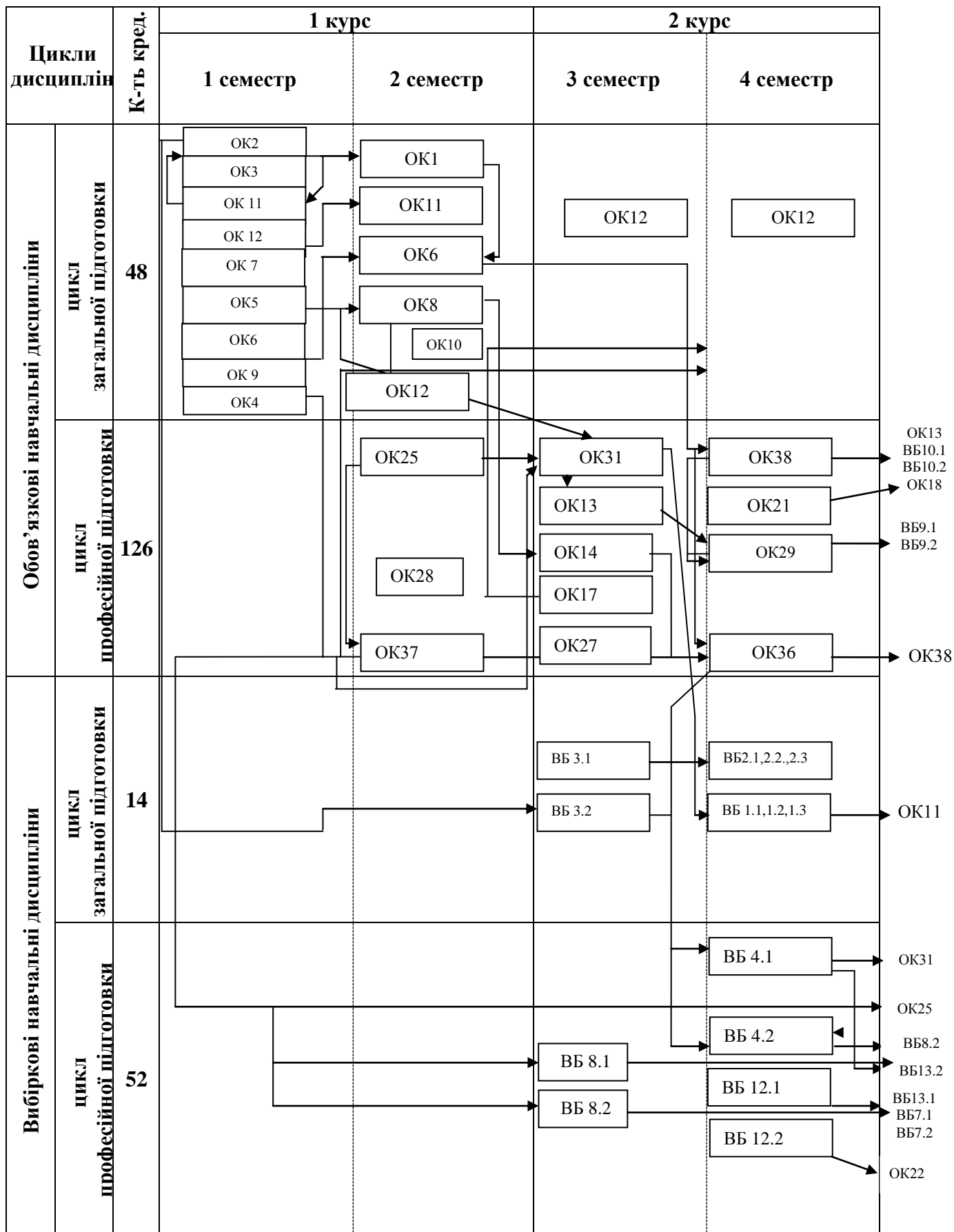

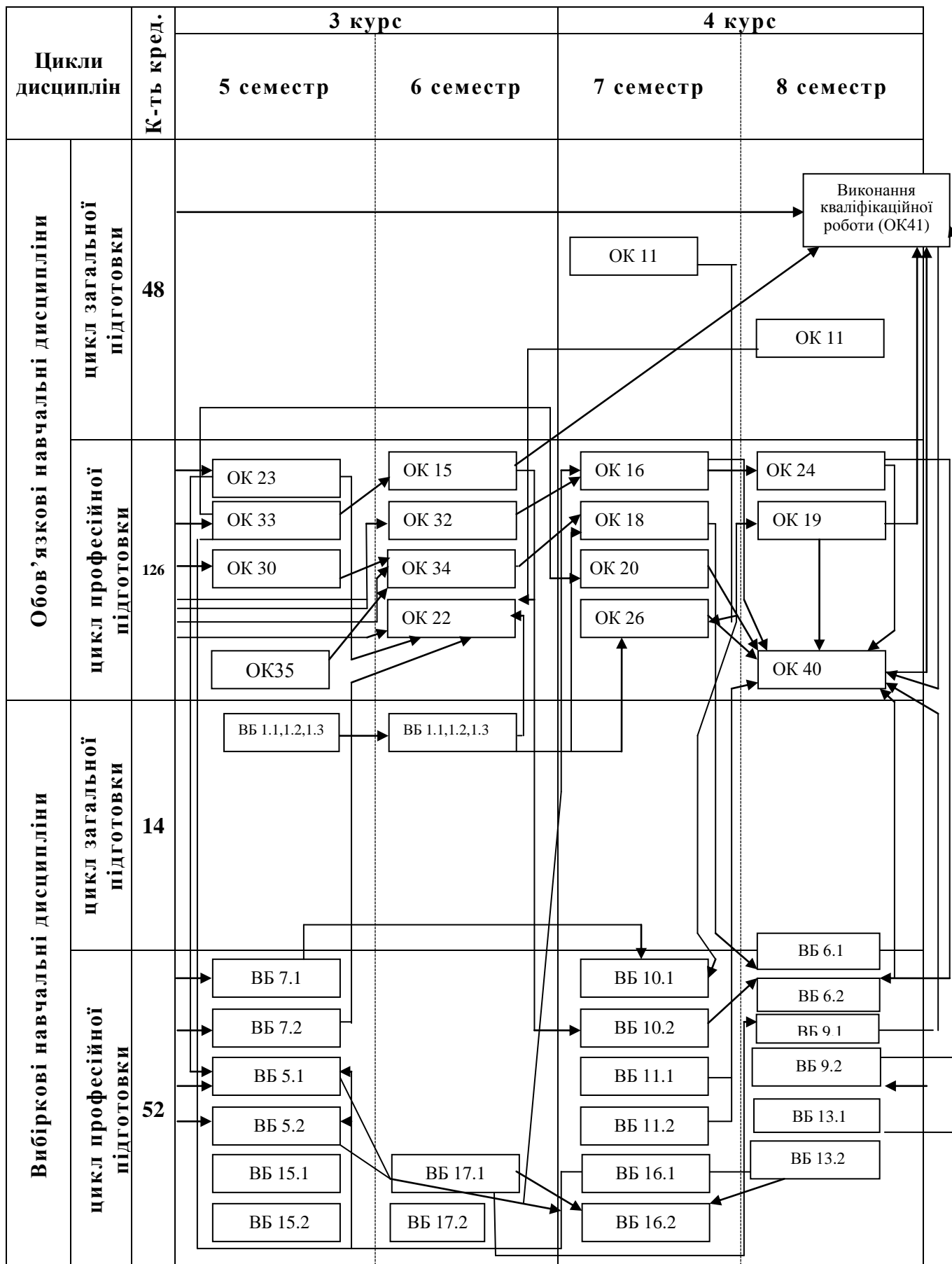

3. Форма атестації здобувачів вищої освіти

Атестація випускників ОПШ «Логістика» спеціальності 073 «Менеджмент» проводиться у формі захисту кваліфікаційної роботи. Атестація проводиться відкрито і публічно.

4. Матриця відповідності програмних компетентностей компонентам освітньої програми

	ОК 1	ОК 2	ОК 3	ОК 4	ОК 5	ОК 6	ОК 7	ОК 8	ОК 9	ОК 10	ОК 12	ОК 11	ОК 13	ОК 14	ОК 15	ОК 16	ОК 17	ОК 18	ОК 19	ОК 20	ОК 21	ОК 22	ОК 23	ОК 24	ОК 25	ОК 26	ОК 27	ОК 28	ОК 29	ОК 30	ОК 31	ОК 32	ОК 33	ОК 34	ОК 35	ОК 36	ОК 37	ОК 38	ОК 39	ОК 40	ОК 41							
ЗК 1	+	+	+	+		+		+	+					+	+	+											+				+																	
ЗК 2	+	+	+			+					+																																					
ЗК 3	+				+				+				+	+						+		+			+	+				+		+	+			+						+						
ЗК 4					+			+							+	+	+									+	+												+	+	+	+	+					
ЗК 5													+	+	+	+	+	+	+	+	+	+	+	+	+	+	+		+	+	+	+	+	+	+	+	+	+	+	+	+	+	+					
ЗК 6				+																			+																+	+	+	+	+					
ЗК 7												+																+																				
ЗК 8							+			+																															+	+	+	+				
ЗК 9	+	+	+	+	+	+	+	+	+	+	+	+	+	+	+	+	+	+	+	+	+	+	+	+	+	+	+	+	+	+	+	+	+	+	+	+	+	+	+	+	+	+	+	+				
ЗК 10																																								+	+	+	+					
ЗК 11																																											+	+				
ЗК 12										+				+																											+	+	+	+				
ЗК 13																+							+				+															+	+	+				
ЗК 14																												+														+	+	+	+			
ЗК 15														+		+							+					+			+										+	+	+	+				
ЗК 16													+	+	+				+		+				+	+			+	+	+					+	+			+	+	+	+	+				
ЗК 17							+																																					+	+			
ЗК 18																+						+																										
ФК 1														+	+				+		+																			+		+	+	+	+			
ФК 2														+	+				+		+					+				+		+									+	+	+	+	+			
ФК 3														+	+				+		+					+				+		+									+	+	+	+	+			
ФК 4													+	+	+				+	+	+				+	+			+	+	+				+													
ФК 5													+	+	+				+	+	+				+	+			+	+	+																	
ФК 6																							+						+	+	+																	
ФК 7													+	+	+	+	+	+	+	+	+	+	+	+	+	+	+	+	+	+	+	+	+	+	+	+	+	+	+	+	+	+	+	+	+	+		
ФК 8						+							+	+	+	+	+	+	+	+	+	+	+	+	+	+	+	+	+	+	+	+	+	+	+	+	+	+	+	+	+	+	+	+	+	+		
ФК 9														+	+	+	+	+	+	+	+	+	+	+	+	+	+	+	+	+	+	+	+	+	+	+	+	+	+	+	+	+	+	+	+	+		
ФК 10														+		+							+																									
ФК 11														+		+				+		+	+																									
ФК 12														+	+	+	+	+	+	+	+	+	+	+	+	+	+	+	+	+	+	+	+	+	+	+	+	+	+	+	+	+	+	+	+	+		
ФК 13								+																					+	+	+	+	+	+	+	+	+	+	+	+	+	+	+	+	+	+	+	
ФК 14																	+						+																									
ФК 15														+		+							+																									
ФК 16							+			+			+	+	+	+	+	+	+	+	+	+	+	+	+	+	+	+	+	+	+	+	+	+	+	+	+	+	+	+	+	+	+	+	+	+	+	
ФК 17							+			+			+	+	+	+	+	+	+	+	+	+	+	+	+	+	+	+	+	+	+	+	+	+	+	+	+	+	+	+	+	+	+	+	+	+	+	
ФК 18							+			+			+	+	+	+	+	+	+	+	+	+	+	+	+	+	+	+	+	+	+	+	+	+	+	+	+	+	+	+	+	+	+	+	+	+	+	+
ФК 19					+		+			+																																			+	+	+	+

	ВБ 1.1	ВБ 1.2	ВБ 1.3	ВБ 2.1	ВБ 2.2	ВБ 2.3	ВБ 3.1	ВБ 3.2	ВБ 4.1	ВБ 4.2	ВБ 5.1	ВБ 5.2	ВБ 6.1	ВБ 6.2	ВБ 7.1	ВБ 7.2	ВБ 8.1	ВБ 8.2	ВБ 9.1	ВБ 9.2	ВБ 10.1	ВБ 10.2	ВБ 11.1	ВБ 11.2	ВБ 12.1	ВБ 12.2	ВБ 13.1	ВБ 13.2	ВБ 14.1	ВБ 14.2	ВБ 15.1	ВБ 15.2	ВБ 16.1	ВБ 16.2	ВБ 17.1	ВБ 17.2				
ПРН 1				+	+	+																																		
ПРН 2																																								
ПРН 3										+	+	+	+	+	+	+	+	+	+	+	+	+	+	+	+	+	+	+	+	+	+	+	+	+	+	+	+	+		
ПРН 4												+	+	+						+																				
ПРН 5								+				+	+	+									+																	
ПРН 6												+	+	+							+																			
ПРН 7												+																											+	
ПРН 8												+	+	+							+																			
ПРН 9																			+																					
ПРН 10																			+																					
ПРН 11																			+																					
ПРН 12										+	+	+	+	+	+	+	+	+	+	+	+	+	+	+	+	+	+	+	+	+	+	+	+	+	+	+	+	+	+	
ПРН 13	+	+	+																																					
ПРН 14												+	+	+							+																			
ПРН 15										+	+	+	+	+	+	+	+	+	+	+	+	+	+	+	+	+	+	+	+	+	+	+	+	+	+	+	+	+	+	+
ПРН 16												+	+	+									+																	
ПРН 17																+	+			+	+							+	+	+	+								+	+
ПРН 18										+																													+	+
ПРН 19										+																													+	+
ПРН 20										+																													+	+

Керівник проектної групи, доцент кафедри менеджменту і логістики, д.е.н., доцент

Болдирєва Л.М.

Член проектної групи, доцент кафедри менеджменту і логістики, к.е.н., доцент

Марченко О.В.

Член проектної групи, доцент кафедри менеджменту і логістики, к.е.н.

Гришко В.В.