

МІНІСТЕРСТВО ОСВІТИ І НАУКИ УКРАЇНИ

НАЦІОНАЛЬНИЙ УНІВЕРСИТЕТ
«ПОЛТАВСЬКА ПОЛІТЕХНІКА ІМЕНІ ЮРІЯ КОНДРАТЮКА»

ОСВІТНЬО-ПРОФЕСІЙНА ПРОГРАМА
«МЕНЕДЖМЕНТ ІНФОРМАЦІЙНИХ ТЕХНОЛОГІЙ»

	Першого рівня вищої освіти
за спеціальністю	073 «МЕНЕДЖМЕНТ»
галузі знань	07 «УПРАВЛІННЯ ТА АДМІНІСТРУВАННЯ»
Освітня кваліфікація	БАКАЛАВР МЕНЕДЖМЕНТУ

ЗАТВЕРДЖЕНО ВЧЕНОЮ РАДОЮ

Голова вченої ради
/ В.О. Онищенко

(Протокол № 14 від «28» 05. 2020 р.)

Освітня програма вводиться в дію з 01.09.2020 р.

Ректор / В.О. Онищенко

наказ № 151 від 22.07. 2020 р.

Полтава 2020р.

ПЕРЕДМОВА

Розроблено робочою групою у складі:

1. Гунченко Марія Володимирівна – керівник проектної групи, доцент кафедри менеджменту і логістики, к.е.н., доцент.

2. Амеліна Ірина Володимирівна – член проектної групи, доцент кафедри менеджменту і логістики, доцент, к.е.н.

3. Христенко Олена Володимирівна – член проектної групи, доцент кафедри менеджменту і логістики, к.е.н.

Гарант освітньої програми – Гунченко Марія Володимирівна, доцент кафедри менеджменту і логістики, к.е.н., доцент.

Стейкхолдери освітньої програми:

ТОВ «АВК ПРЕС», генеральний директор

Карташов О.В.

ТОВ «Елмеханіка», директор

Гунченко Т.Ю.

Асоціація «Полтавська обласна асоціація органів місцевого самоврядування», виконавчий директор

Микийчук В.П.

Випускник кафедри менеджменту і логістики, здобувач третього (освітньо-наукового) рівня вищої освіти зі спеціальності 073 «Менеджмент» Національного університету «Полтавська політехніка імені Юрія Кондратюка»

Корсунська М.Ю.

1. Профіль освітньої програми зі спеціальності 073 «Менеджмент»

1.1 Загальна інформація	
Повна назва вищого навчального закладу та структурного підрозділу	Національний університет «Полтавська політехніка імені Юрія Кондратюка». Кафедра менеджменту і логістики.
Ступінь вищої освіти та назва кваліфікації мовою оригіналу	Перший (бакалаврський) рівень Бакалавр менеджменту
Офіційна назва освітньої програми	Менеджмент інформаційних технологій
Тип диплому та обсяг освітньої програми	Диплом бакалавра, одиничний. Обсяг освітньої програми на базі повної загальної середньої освіти становить 240 кредитів ЄКТС, термін навчання – 3 роки 10 місяців. Обсяг освітньої програми на базі ступеня молодшого бакалавра / молодшого спеціаліста споріднених спеціальностей може становити 120 кредитів, термін навчання – 1 рік 10 місяців.
Наявність акредитації	Сертифікат про акредитацію (Серія УД № 17009524 Галузь знань 07 «Управління та адміністрування» спеціальність 073 «Менеджмент»). Термін дії сертифікату 01 липня 2029 р. Наказ МОНУ від 12.06.2019 № 821.
Цикл/Рівень	НРК України – 7 рівень FQ-EHEA – перший цикл EQF-LLL – 6 рівень
Передумови	Повна загальна середня освіта (за умови складання ЗНО), ОКР молодший спеціаліст (молодший бакалавр)
Мова викладання	Українська
Термін дії освітньої програми	5 років
Інтернет-адреса постійного розміщення опису освітньої програми	http:// nupr.edu.ua
1.2 Мета освітньої програми	
надати освіту в сфері менеджменту, орієнтовану на підготовку компетентних фахівців, які володіють глибокими знаннями, базовими й професійними компетентностями з менеджменту інформаційних технологій щодо забезпечення ефективного функціонування підприємств та їх	

конкурентоспроможності на національному та міжнародному ринках в умовах діджиталізації економіки.

1.3 Характеристика освітньої програми

Предметна область (галузь знань, спеціальність, спеціалізація)

Галузь знань 07 «Управління та адміністрування»

Спеціальність 073 «Менеджмент»

Об'єктами вивчення є управління організаціями та їх підрозділами.

Цілі навчання:

- підготовка фахівців, здатних вирішувати практичні проблеми та складні спеціалізовані задачі, що характеризуються комплексністю та невизначеністю умов у сфері управління організаціями та їх підрозділами.

Теоретичний зміст предметної області:

- парадигми, закони, закономірності, принципи, історичні передумови розвитку менеджменту;

- концепції системного, ситуаційного, адаптивного, антисипативного, антикризового, інноваційного, проектного менеджменту тощо;

- функції, методи, технології та управлінські рішення у менеджменті;

- методи управління організаціями в умовах діджиталізації економіки.

Методи, методика, технології та інструменти:

- загальнонаукові та специфічні методи дослідження (розрахунково-аналітичні, економіко-статистичні, економіко-математичні, експертного оцінювання, фактологічні, соціологічні, документальні, балансові тощо);

- методи реалізації функцій менеджменту (методи маркетингових досліджень; методи економічної діагностики; методи прогнозування і планування; методи проектування організаційних структур управління; методи мотивування; методи контролювання; методи оцінювання соціальної, організаційної та економічної ефективності в менеджменті тощо).

- методи менеджменту (адміністративні, економічні, соціально-психологічні, технологічні);

- технології обґрунтування управлінських рішень (економічний аналіз, імітаційне моделювання, дерево рішень тощо);

- інформаційно-комунікативні системи та технології, зокрема підтримки прийняття рішень, інтелектуального аналізу даних, забезпечення інформаційної безпеки діяльності підприємства та оптимізація інформаційних систем та технологій з використанням математичних методів та моделей;

	<ul style="list-style-type: none"> - програмування та використання прикладних і спеціалізованих систем і середовищ з метою їх впровадження у професійній діяльності - техніко-економічне обґрунтування розроблення інформаційних систем і технологій та оцінювання економічної ефективності їх впровадження в управлінську діяльність підприємства. <p>Інструментарій та обладнання: сучасне інформаційно-комунікаційне обладнання, інформаційні системи та програмні продукти, що застосовуються в менеджменті.</p>
Орієнтація освітньої програми	<p>Освітньо-професійна програма для бакалавра з широким доступом до працевлаштування.</p> <p>Акцент на оволодіння сучасними інформаційно-комунікаційними технологіями забезпечення розвитку підприємства в умовах діджиталізації економіки та суспільного розвитку.</p> <p>Програма базується на сучасних підходах, методах, організаційно-соціальних і організаційно-технічних рішеннях, сучасних технологіях в менеджменті, для формування нової генерації висококваліфікованих менеджерів, здатних створити відповідно до європейських стандартів якісні ринкові засади розвитку економіки всіх регіонів України.</p> <p>Програма орієнтована на актуальні в даній сфері спеціалізації, в рамках яких можлива успішна подальша професійні або наукова кар'єра.</p>
Основний фокус освітньої програми та спеціалізації	<p>Загальна вища освіта в галузі управління та адміністрування зі спеціальності менеджмент, що забезпечує отримання загальних та професійних знань, умінь та навичок щодо управління сучасними інформаційно-комунікаційними технологіями підприємства в умовах діджиталізації економіки та суспільного розвитку.</p> <p>Ключові слова: менеджмент, управління, лідерство, команда, менеджер, інформаційні технологій та системи в менеджменті.</p>
Особливості програми	<p>Освітній процес передбачає вивчення професійно орієнтованих дисциплін, що поєднують професійні компетенції з менеджменту та інформаційно-комунікаційних технологій, проходження навчальної, виробничої та переддипломної практик, а також стажування на діючих підприємствах. Програма спрямована на формування фахівців нової генерації з урахуванням національних та європейських стандартів розвитку економіки.</p> <p>Особливістю програми є формування креативного</p>

	<p>мислення та практичних навичок здобувачів, які володіють сучасними інформаційно-комунікаційними технологіями в управлінні та забезпечують ефективність діяльності суб'єктів господарювання, управлінських структур місцевого, національного, міжнародного рівня, подальший розвиток налагоджених комунікацій з бізнес-середовищем. Можливості міжнародної мобільності.</p>
<p>1.4 Придатність випускників до працевлаштування та подальшого навчання</p>	
<p>Придатність до працевлаштування</p>	<p>Випускник придатний до працевлаштування на посади у відповідності до Національного класифікатора професій ДК 003:2010</p> <p>3436 Помічники керівників</p> <p>3436.1 Помічники керівників підприємств, установ та організацій</p> <p>3436.2 Помічники керівників виробничих та інших основних підрозділів</p> <p>3436.3 Помічники керівників малих підприємств без апарату управління</p> <p>3436.9 Інші помічники</p> <p>3439 Інші технічні фахівці в галузі управління</p> <p>344 Державні інспектори</p> <p>3441 Інспектори митної служби</p> <p>3442 Інспектори податкової служби</p> <p>3443 Інспектори із соціальної допомоги</p> <p>3444 Інспектори з ліцензій</p> <p>3449 Інші державні інспектори</p>
<p>Подальше навчання</p>	<p>Програма орієнтована на продовження освіти й отримання вищих кваліфікаційних рівнів і наукових ступенів:</p> <ul style="list-style-type: none"> – другого (магістерського) рівня вищої освіти, якому відповідає восьмий кваліфікаційний рівень Національної рамки кваліфікацій, з присудженням ступеня вищої освіти – магістр; – набуття додаткових кваліфікацій в системі післядипломної освіти.
<p>1.5 Викладання та оцінювання</p>	
<p>Викладання та навчання</p>	<p>Основними підходами до викладання та навчання є гуманістичність, студентоцентризм, системність, технологічність.</p> <p>Використовується студентоцентроване та проблемно-орієнтоване навчання, навчання через науково-дослідну практику та самонавчання. Система методів навчання базується на принципах цілеспрямованості, бінарності – активної безпосередньої участі викладача і студента.</p> <p>Основні види занять: лекції, практичні та лабораторні заняття, семінари, самостійна робота на основі</p>

	підручників, навчальних посібників, методичних розробок та конспектів, консультації із викладачами, навчання на основі лабораторної практики з розширеним використанням сучасних комп'ютерних технологій, дистанційних форм навчання, підготовка та здача державної атестації у вигляді захисту кваліфікаційної роботи.	
Оцінювання	Оцінювання навчальних досягнень здійснюється за 100–бальною (рейтинговою) шкалою ЄКТС (ECTS), національною 4-х бальною шкалою для екзамену і диференційованого заліку («відмінно», «добре», «задовільно», «незадовільно»). Види контролю: поточний, модульний, підсумковий, самоконтроль. Форми контролю: письмові та комбіновані (усно-письмові) екзамени, диференційовані заліки, поточний та модульний контроль, захист курсових робіт, розрахункові (контрольні) роботи, підготовка наочних презентацій, підготовка індивідуальних завдань, есе, звіти з практики, захист кваліфікаційної роботи.	
1.6 Програмні компетентності		
Інтегральна компетентність	Здатність розв'язувати складні спеціалізовані задачі та практичні проблеми, які характеризуються комплексністю та невизначеністю умов, у сфері менеджменту або у процесі навчання, що передбачає застосування теорій та методів соціальних та поведінкових наук.	
Загальні компетентності (ЗК)	ЗК 1	Здатність реалізувати свої права і обов'язки як члена суспільства, усвідомлювати цінності громадянського (демократичного) суспільства та необхідність його сталого розвитку, верховенства права, прав і свобод людини і громадянина в Україні
	ЗК 2	Здатність зберігати та примножувати моральні, культурні, наукові цінності та примножувати досягнення суспільства на основі розуміння історії та закономірностей розвитку предметної області, її місця у загальній системі знань про природу і суспільство та у розвитку суспільства, техніки і технологій, використовувати різні види і форми рухової активності для активного відпочинку та ведення здорового способу життя.
	ЗК 3	Здатність до абстрактного мислення, аналізу, синтезу.
	ЗК 4	Здатність до застосовування знання у практичних ситуаціях.
	ЗК 5	Здатність до розуміння предметної області та

		розуміння професійної діяльності.
	ЗК 6	Здатність спілкуватися державною мовою як усно, так і письмово.
	ЗК 7	Здатність спілкуватися іноземною мовою.
	ЗК 8	Навички використання інформаційних і комунікаційних технологій.
	ЗК 9	Здатність вчитися та оволодівати сучасними знаннями.
	ЗК 10	Здатність до проведення досліджень на відповідному рівні.
	ЗК 11	Здатність до адаптації та дії в новій ситуації.
	ЗК 12	Здатність генерувати нові ідеї (креативність).
	ЗК 13	Цінування та повага різноманітності та мультикультурності.
	ЗК 14	Здатність працювати у міжнародному контексті.
	ЗК 15	Здатність діяти на основі етичних міркувань (мотивів).
<i>Додаткові загальні компетентності</i>	ЗК 16	Здатність оцінювати адекватність застосування інформаційно-аналітичних технологій в управлінні підприємствами
	ЗК 17	Здатність оцінювати економічну ефективність використання інформаційних систем та технологій підприємств
	ЗК 18	Уміння працювати в проектній команді із застосуванням інформаційно-комунікаційних технологій менеджменту
Фахові компетентності спеціальності (ФК)	ФК 1	Здатність визначати та описувати характеристики організації.
	ФК 2	Здатність аналізувати результати діяльності організації, зіставляти їх з факторами впливу зовнішнього та внутрішнього середовища.
	ФК 3	Здатність визначати перспективи розвитку організації
	ФК 4	Вміння визначати функціональні області організації та зв'язки між ними.
	ФК 5	Здатність управляти організацією та її підрозділами через реалізацію функцій менеджменту.
	ФК 6	Здатність діяти соціально відповідально та свідомо.
	ФК 7	Здатність обирати та використовувати сучасний інструментарій менеджменту.
	ФК 8	Здатність планувати діяльність організації та управляти часом.
	ФК 9	Здатність працювати в команді та налагоджувати

		міжособистісну взаємодію при вирішенні професійних завдань.
	ФК 10	Здатність оцінювати виконувані роботи, забезпечувати їх якість та мотивувати персонал організації.
	ФК 11	Здатність створювати та організовувати ефективні комунікації в процесі управління.
	ФК 12	Здатність аналізувати й структурувати проблеми організації, формувати обґрунтовані рішення.
	ФК 13	Розуміти принципи і норми права та використовувати їх у професійній діяльності.
	ФК 14	Розуміти принципи психології та використовувати їх у професійній діяльності.
	ФК 15	Здатність формувати та демонструвати лідерські якості та поведінкові навички.
	ФК 16	Здатність до проектування та налагодження системного, комунікаційного та програмно-апаратного забезпечення інформаційних систем та технологій
<i>Додаткові компетентності, визначені за освітньою програмою</i>	ФК 17	Здатність проектувати, розробляти та використовувати засоби реалізації інформаційних систем, технологій та інфокомунікацій (методичні, інформаційні, алгоритмічні, технічні, програмні та інші).
	ФК 18	Здатність використовувати сучасні інформаційні системи та технології (виробничі, підтримки прийняття рішень, інтелектуального аналізу даних та інші), методики й техніки кібербезпеки під час виконання функціональних завдань та обов'язків.
	ФК 19	Здатність до аналізу, синтезу і оптимізації інформаційних систем та технологій з використанням математичних моделей і методів.
1.7 – Програмні результати навчання		
ПРН 1	Знати свої права і обов'язки як члена суспільства, усвідомлювати цінності громадянського суспільства, верховенства права, прав і свобод людини і громадянина в Україні.	
ПРН 2	Зберігати моральні, культурні, наукові цінності та примножувати досягнення суспільства, використовувати різні види та форми рухової активності для ведення здорового образу життя.	
ПРН 3	Демонструвати знання теорій, методів і функцій менеджменту, сучасних концепцій лідерства	
ПРН 4	Демонструвати навички виявлення проблеми та обґрунтування управлінських рішень	
ПРН 5	Описувати зміст функціональних сфер діяльності організації	
ПРН 6	Виявляти навички пошуку, збирання та аналізу інформації,	

	розрахунку показників для обґрунтування управлінських рішень
ПРН 7	Виявляти навички організаційного проектування
ПРН 8	Застосовувати методи менеджменту для забезпечення ефективності діяльності організації
ПРН 9	Демонструвати навички взаємодії, лідерства, командної роботи
ПРН 10	Мати навички обґрунтування дієвих інструментів мотивування персоналу організації
ПРН 11	Демонструвати навички аналізу ситуації та здійснення комунікації у різних сферах діяльності організації
ПРН 12	Оцінювати правові, соціальні та економічні наслідки функціонування організації
ПРН 13	Спілкуватись в усній та письмовій формі державною та іноземною мовами
ПРН 14	Ідентифікувати причини стресу, адаптувати себе та членів команди до стресової ситуації, знаходити засоби до її нейтралізації
ПРН 15	Демонструвати здатність діяти соціально відповідально та громадсько свідомо на основі етичних міркувань (мотивів), повагу до різноманітності та міжкультурності
ПРН 16	Демонструвати навички самостійної роботи, гнучкого мислення, відкритості до нових знань, бути критичним і самокритичним
ПРН 17	Виконувати дослідження індивідуально та/або в групі під керівництвом лідера
<i>Програмні результати навчання, визначені за освітньою програмою:</i>	
ПРН 18	Використовувати базові знання інформатики й сучасних інформаційних систем та технологій, технології безпечної роботи в комп'ютерних мережах, методи створення баз даних та інтернет-ресурсів.
ПРН 19	Проводити системний аналіз об'єктів проектування та обґрунтовувати вибір структури, алгоритмів та способів передачі інформації в інформаційних системах та технологіях.
ПРН 20	Мати навички до аналізу, синтезу і оптимізації інформаційних систем та технологій з використанням математичних моделей і методів. Демонструвати знання сучасного рівня технологій інформаційних систем, практичні навички програмування та використання прикладних і спеціалізованих комп'ютерних систем та середовищ з метою їх запровадження у професійній діяльності.
ПРН 21	Демонструвати вміння розробляти техніко-економічне обґрунтування розроблення інформаційних систем та технологій та вміти оцінювати економічну ефективність їх впровадження.
1.8 Ресурсне забезпечення реалізації програми	
Кадрове забезпечення	Усі науково-педагогічні працівники, що забезпечують освітньо-професійну програму за кваліфікацією відповідають профілю і напряму

	дисциплін, що викладаються, мають необхідний стаж педагогічної роботи та досвід практичної роботи. В процесі організації освітнього процесу залучаються професіонали з досвідом дослідницької/управлінської/інноваційної роботи та/або роботи за фахом, а також фахівців, що мають здатність до аналізу, синтезу і оптимізації інформаційних систем та технологій з використанням математичних моделей і методів.
Матеріально-технічне забезпечення	Матеріально-технічне забезпечення дозволяє повністю забезпечити освітній процес протягом всього циклу підготовки за освітньою програмою. Стан приміщень засвідчено санітарно-технічними паспортами, що відповідають існуючим нормативно-правовим актам.
Інформаційне та навчально-методичне забезпечення	Програма повністю забезпечена НМК з усіх навчальних компонентів (навчальних дисциплін, практик), наявність яких представлена в модульному середовищі освітнього процесу університету.
1.9 Академічна мобільність	
Національна кредитна мобільність	Національна кредитна мобільність для ЗВО забезпечується співпрацею з провідними ЗВО України задля організації взаємного обміну студентами, викладачами та адміністративним персоналом у відповідності до угоди про співробітництво.
Міжнародна кредитна мобільність	Міжнародна кредитна мобільність для ЗВО забезпечується співпрацею з європейськими університетами задля організації взаємного обміну студентами, викладачами та адміністративним персоналом за проектами з міжнародної кредитної мобільності.
Навчання іноземних здобувачів вищої освіти	Навчання здійснюється державною мовою. Підготовка іноземних громадян за умови вивчення української мови.

2. Перелік компонент освітньо-професійної програми та їх логічна послідовність

2.1. Перелік компонент ОПП

Код н/д	Компоненти освітньої програми (навчальні дисципліни, курсові проекти, практики, кваліфікаційна робота)	Кількість кредитів	Форма підсумкового контролю
1	2	3	4
Обов'язкові компоненти ОПП			
1. Цикл загальної підготовки			
ОК 1	Філософія	3	Екзамен
ОК 2	Історія України	3	Екзамен
ОК 3	Історія української культури	3	Екзамен
ОК 4	Українська мова (за професійним спрямуванням)	3	Екзамен
ОК 5	Вища та прикладна математика	4	Екзамен
ОК 6	Економічна теорія (мікроекономіка, макроекономіка)	8	Екзамен
ОК 7	Інформатика	4	Диф. залік
ОК 8	Введення в спеціальність (цифрова економіка та менеджмент інформаційних технологій)	3	Диф. залік
ОК 9	Правознавство	5	Диф. залік
ОК 10	Іноземна мова (англійська)	8	Екзамен
	Іноземна мова (німецька)		
	Іноземна мова (французька)		
ОК 11	Фізичне виховання		Диф. залік
2. Цикл професійної підготовки			
ОК 12	Управління інформаційними потоками та ресурсами	4	Екзамен
ОК 13	Менеджмент	7	Екзамен
ОК 14	Операційний менеджмент	5	Екзамен
ОК 15	Управління персоналом	3	Екзамен
ОК 16	Самоменеджмент	4	Екзамен
ОК 17	Статистика	4	Екзамен
ОК 18	Стратегічне управління. ІТ-стратегії компанії	5	Екзамен
ОК 19	Інноваційні технології обробки економічної інформації	3	Екзамен
ОК 20	Управління ІТ-проектами. Аналітичні технології управління ІТ-проектами	4	Екзамен
ОК 21	Захист інформації в інформаційних системах	3	Екзамен
ОК 22	Маркетинг	3	Диф. залік
ОК 23	Ризик-менеджмент	3	Екзамен
ОК 24	Логістика	3	Диф. залік
ОК 25	Управління інформаційною безпекою підприємства	3	Диф. залік
ОК 26	Охорона праці та безпека людини	3	Екзамен
ОК 27	Управління бізнес-процесами	4	Диф. залік
ОК 28	Корпоративне управління. Управління корпоративними системами та технологіями	4	Екзамен
ОК 29	Планування діяльності підприємств	6	Екзамен
ОК 30	Інфраструктура ринку	3	Екзамен
ОК 31	Організаційна культура в системі управління	3	Екзамен
ОК 32	Управління інноваціями. Управління інвестиційною діяльністю	3	Диф. залік
ОК 33	Тренінг: Інформаційні системи та технології в менеджменті	4	Екзамен
ОК 34	Фінанси, гроші та кредит	5	Екзамен

ОК 35	Аналіз результатів діяльності організації	4	Екзамен
ОК 36	Державне та регіональне управління	5	Екзамен
ОК 37	Електронний бізнес	6	Диф. залік
ОК 38	Основи підприємницької діяльності та відкриття власної справи	6	Диф. залік
ОК 39	Навчальна практика "Вступ до фаху"	3	Диф. залік
ОК 40	Навчальна практика	3	Диф. залік
ОК 41	Виробнича практика	3	Диф. залік
ОК 42	Переддипломна практика	3	Диф. залік
ОК 43	Виконання кваліфікаційної роботи	12	Підсумкова атестація
Загальний обсяг обов'язкових компонент:		178	
Вибіркові компоненти ОПП			
1. Цикл загальної підготовки			
ВБ 2.1	Іноземна мова за професійним спрямуванням (англійська)	8	Екзамен
ВБ 2.2	Іноземна мова за професійним спрямуванням (німецька)		
ВБ 2.3	Іноземна мова за професійним спрямуванням (французька)		
ВБ 3.1	Господарське право	3	Диф. залік
ВБ 3.2	Трудове право		
ВБ 4.1	Етика бізнесу	3	Диф. залік
ВБ 4.2	Технології адміністрування бізнесу		
2. Цикл професійної підготовки			
ВБ 5.1	Облік і оподаткування	3	Диф. залік
ВБ 5.2	Економічна діагностика підприємства		
ВБ 6.1	Програмні технології та оболонки	3	Диф. залік
ВБ 6.2	Технології створення програмних продуктів		
ВБ 7.1	Комунікативний менеджмент	4	Диф. залік
ВБ 7.2	Організація праці менеджера		
ВБ 8.1	Менеджмент зовнішньоекономічної діяльності	3	Екзамен
ВБ 8.2	Управління ресурсами та витратами		
ВБ 9.1	Сучасні технології менеджменту	5	Диф. залік
ВБ 9.2	Інформаційні системи в менеджменті		
ВБ 10.1	Технологічні інновації	4	Диф. залік
ВБ 10.2	Зовнішньоекономічна діяльність підприємства		
ВБ 11.1	Організаційна поведінка	4	Диф. залік
ВБ 11.2	Основи ділового протоколу		
ВБ 12.1	Методи прийняття управлінських рішень	4	Диф. залік
ВБ 12.2	Методи та моделі. Комп'ютерне обчислення інформації		
ВБ 13.1	Якість програмного забезпечення та тестування	5	Екзамен
ВБ 13.2	Сучасні web-технології. Web-програмування		
ВБ 14.1	Проектний менеджмент	6	Екзамен
ВБ 14.2	Міжнародний менеджмент		
ВБ 15.1	Управління якістю в ІТ-проєктах	4	Диф. залік
ВБ 15.2	Інноваційний потенціал підприємства		
ВБ 16.1	Управління конфліктами	3	Диф. залік
ВБ 16.2	Міжнародна торгівля		
Загальний обсяг вибірових компонент		62	
ЗАГАЛЬНИЙ ОБСЯГ ОСВІТНЬОЇ ПРОГРАМИ		240	

2.2. Структурно-логічна схема ОПП

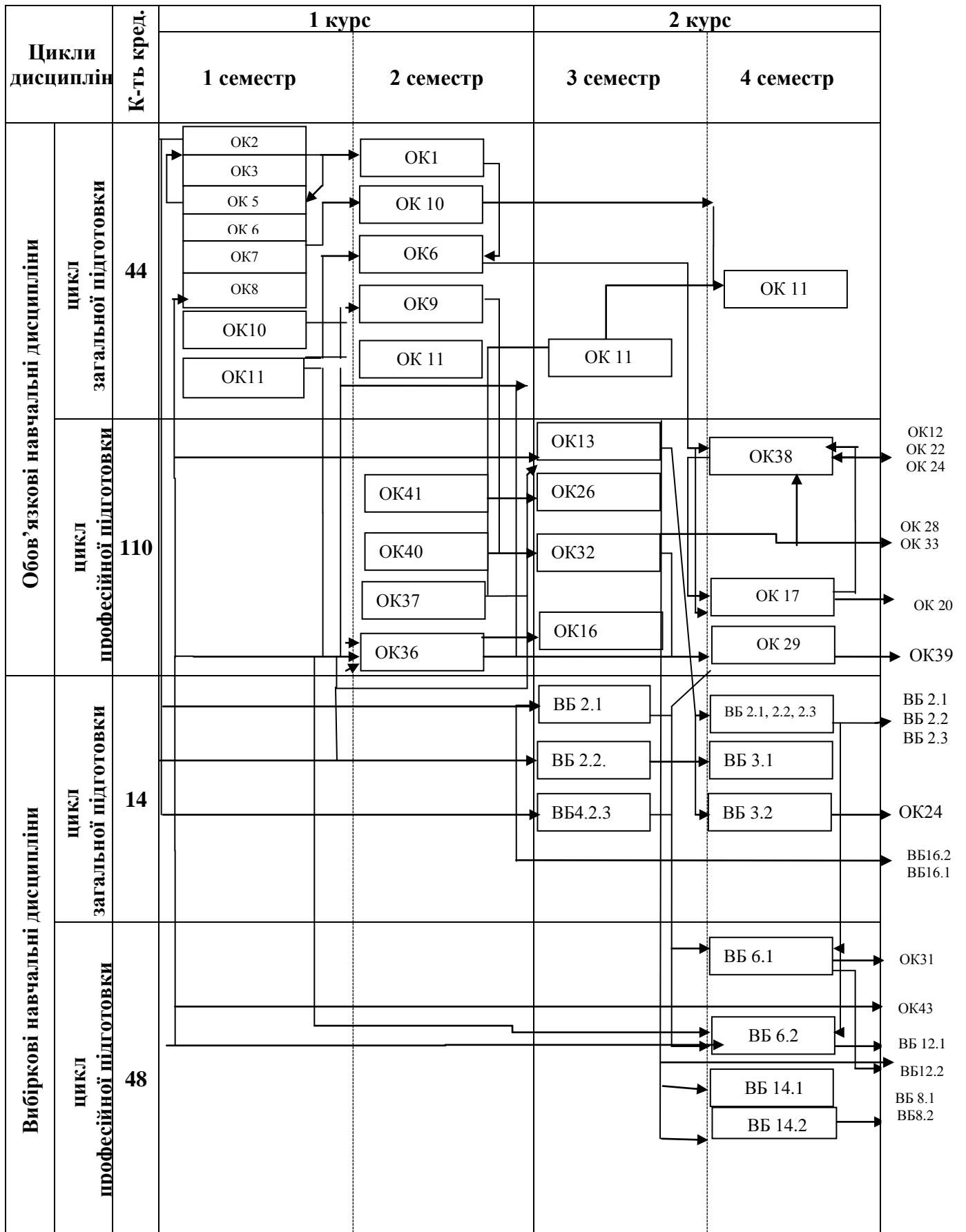

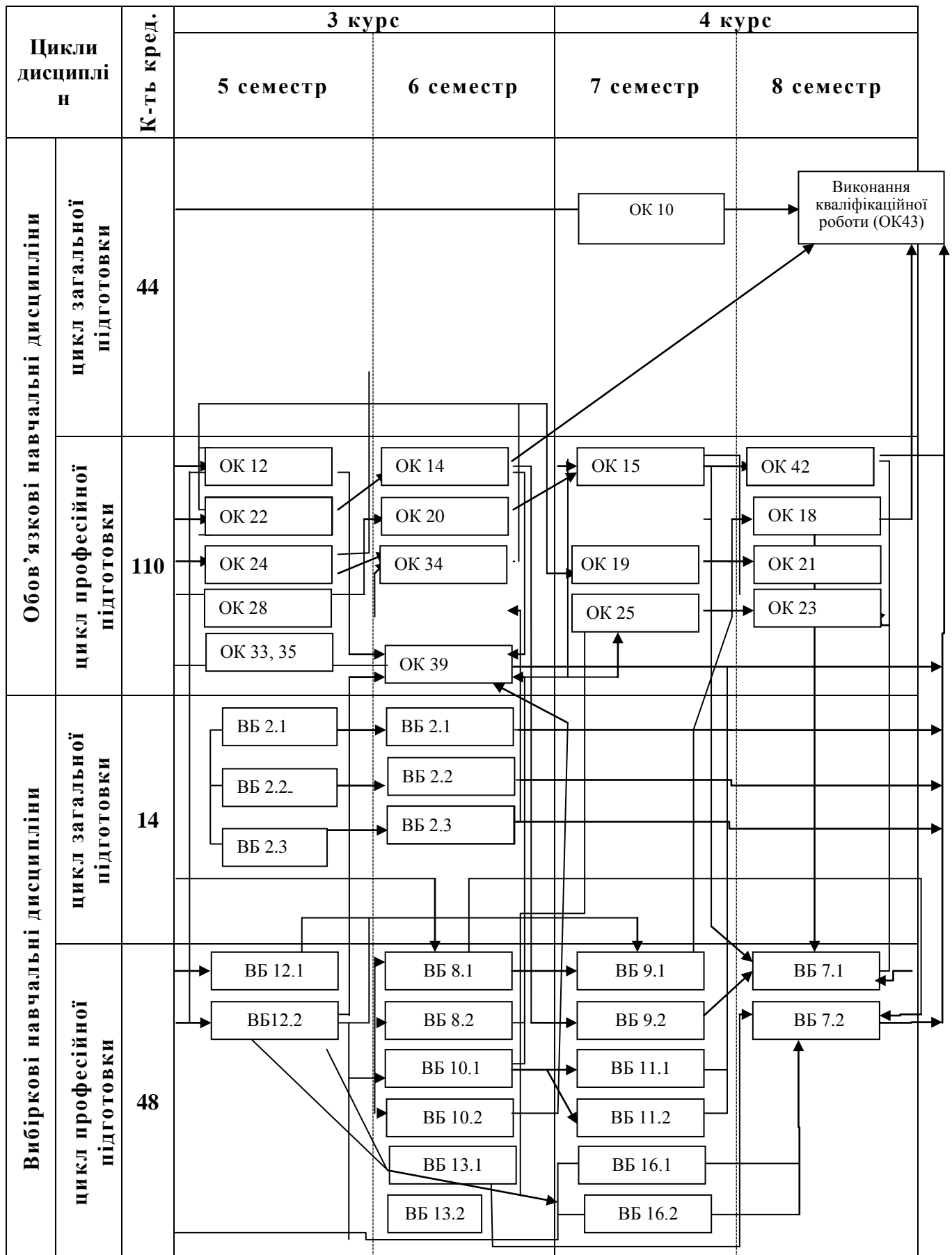

3. Форма атестації здобувачів вищої освіти

Атестація випускників ОП «Менеджмент інформаційних технологій» спеціальності 073 «Менеджмент» проводиться у формі захисту кваліфікаційної роботи. Атестація проводиться відкрито і публічно.

4. Матриця відповідності програмних компетентностей компонентам освітньої програми

	ОК 1	ОК 2	ОК 3	ОК 4	ОК 5	ОК 6	ОК 7	ОК 8	ОК 9	ОК 10	ОК 11	ОК 12	ОК 13	ОК 14	ОК 15	ОК 16	ОК 17	ОК 18	ОК 19	ОК 20	ОК 21	ОК 22	ОК 23	ОК 24	ОК 25	ОК 26	ОК 27	ОК 28	ОК 29	ОК 30	ОК 31	ОК 32	ОК 33	ОК 34	ОК 35	ОК 36	ОК 37	ОК 38	ОК 39	ОК 40	ОК 41	ОК 42	ОК 43								
ЗК 1		+									+					+			+	+							+															+	+								
ЗК 2			+					+			+					+					+														+	+	+														
ЗК 3	+				+											+		+	+								+						+				+	+	+	+			+	+							
ЗК 4				+									+						+	+						+						+							+	+				+	+						
ЗК 5									+			+	+							+							+										+		+				+	+							
ЗК 6																			+	+				+				+									+	+	+	+	+										
ЗК 7																					+			+																		+	+								
ЗК 8							+			+						+	+		+			+		+	+				+	+	+	+	+	+	+	+	+	+	+	+	+	+			+	+					
ЗК 9	+																+	+																												+	+				
ЗК 10																								+	+														+	+	+	+									
ЗК 11													+	+			+	+					+	+						+	+	+								+	+	+	+								
ЗК 12														+	+			+	+					+	+					+	+	+								+	+	+	+								
ЗК 13								+												+	+					+				+	+	+										+	+								
ЗК 14								+																		+																+	+								
ЗК 15								+							+												+															+	+								
ЗК 16																				+	+					+												+								+	+				
ЗК 17																					+								+													+	+								
ЗК 18													+							+																											+	+			
ФК 1									+			+	+																									+		+	+	+				+	+				
ФК 2						+							+				+									+			+	+	+								+	+	+	+					+	+			
ФК 3													+	+			+	+	+										+											+		+	+	+				+	+		
ФК 4													+	+											+				+													+	+	+				+	+		
ФК 5													+	+											+				+													+	+	+				+	+		
ФК 6																+				+								+	+															+	+				+	+	
ФК 7												+	+											+																				+	+				+	+	
ФК 8													+	+			+		+										+	+												+	+				+	+			
ФК 9								+					+	+			+		+										+	+														+	+				+	+	
ФК 10													+	+															+	+																+	+			+	+
ФК 11								+					+	+															+	+															+	+			+	+	
ФК 12													+	+			+	+	+				+					+	+	+												+	+	+	+			+	+		
ФК 13																	+												+	+															+	+				+	+
ФК 14																+																													+	+				+	+
ФК 15								+	+				+	+			+		+																															+	+
ФК 16											+		+	+					+	+	+	+					+		+	+																			+	+	
ФК 17											+		+	+					+	+	+	+					+		+	+																			+	+	
ФК 18											+		+	+					+	+	+	+					+		+	+																			+	+	
ФК 19											+		+	+					+	+	+	+					+		+	+																				+	+

	ББ 1.1	ББ 1.2	ББ 1.3	ББ 2.1	ББ 2.2	ББ 2.3	ББ 3.1	ББ 3.2	ББ 4.1	ББ 4.2	ББ 5.1	ББ 5.2	ББ 6.1	ББ 6.2	ББ 7.1	ББ 7.2	ББ 8.1	ББ 8.2	ББ 9.1	ББ 9.2	ББ 10.1	ББ 10.2	ББ 11.1	ББ 11.2	ББ 12.1	ББ 12.2	ББ 13.1	ББ 13.2	ББ 14.1	ББ 14.2	ББ 15.1	ББ 15.2	ББ 16.1	ББ 16.2				
3К 1							+	+																														
3К 2								+	+		+																											
3К 3																					+																	
3К 4												+	+	+	+	+	+			+	+	+				+	+								+	+		
3К 5																					+																	
3К 6	+	+	+																		+																	
3К 7	+	+	+	+	+	+																																
3К 8																					+																	
3К 9																																						
3К 10																									+													
3К 11											+							+			+		+													+		
3К 12																				+				+												+		
3К 13											+											+							+									
3К 14	+	+	+			+																														+		
3К 15									+																													
3К 16																+	+							+	+												+	
3К 17												+				+	+							+	+												+	
3К 18							+									+	+							+	+												+	
ФК 1																																						
ФК 2					+							+															+										+	
ФК 3	+									+										+		+		+			+	+									+	
ФК 4					+														+		+					+	+											
ФК 5																			+	+		+															+	
ФК 6		+																				+																
ФК 7																			+	+		+																
ФК 8													+											+														
ФК 9											+																											
ФК 10																									+													
ФК 11																																						
ФК 12			+										+	+	+	+				+	+		+	+			+	+								+	+	
ФК 13							+	+																														
ФК 14																																						
ФК 15						+			+																													
ФК 16											+																											
ФК 17	+				+							+			+										+													
ФК 18							+									+								+	+													+
ФК 19				+							+																											

5. Матриця забезпечення програмних результатів навчання (ПРН) відповідними компонентами освітньої програми

	ОК 1	ОК 2	ОК 3	ОК 4	ОК 5	ОК 6	ОК 7	ОК 8	ОК 9	ОК 10	ОК 11	ОК 12	ОК 13	ОК 14	ОК 15	ОК 16	ОК 17	ОК 18	ОК 19	ОК 20	ОК 21	ОК 22	ОК 23	ОК 24	ОК 25	ОК 26	ОК 27	ОК 28	ОК 29	ОК 30	ОК 31	ОК 32	ОК 33	ОК 34	ОК 35	ОК 36	ОК 37	ОК 38	ОК 39	ОК 40	ОК 41	ОК 42	ОК 43				
ПРН 1		+									+					+			+	+							+										+										
ПРН 2			+					+			+					+			+		+		+															+				+					
ПРН 3						+						+	+		+	+														+								+	+						+		
ПРН 4		+											+	+				+	+									+												+	+			+	+		
ПРН 5												+	+	+											+	+		+															+	+			
ПРН 6					+		+			+			+				+	+								+		+		+		+	+	+	+		+	+	+	+		+	+		+		
ПРН 7													+	+				+	+									+				+	+	+	+	+									+		
ПРН 8													+					+							+			+	+										+	+				+	+		
ПРН 9			+										+		+	+			+		+							+			+															+	
ПРН 10													+		+				+		+										+									+	+			+	+		
ПРН 11	+												+		+				+		+											+			+	+				+	+			+	+		
ПРН 12						+							+		+				+	+		+					+	+	+		+								+	+				+			
ПРН 13				+														+		+		+		+		+	+	+										+	+	+	+			+			
ПРН 14																+				+		+		+						+											+	+					
ПРН 15								+								+	+		+	+	+						+				+				+							+	+				
ПРН 16			+													+	+		+		+							+											+	+	+	+			+		
ПРН 17	+										+					+	+					+						+											+	+	+	+			+		
ПРН 18					+															+								+															+			+	
ПРН 19			+						+	+						+															+	+										+				+	
ПРН 20									+						+															+									+							+	
ПРН 21				+									+						+	+					+	+								+								+	+		+		

	ВБ 1.1	ВБ 1.2	ВБ 1.3	ВБ 2.1	ВБ 2.2	ВБ 2.3	ВБ 3.1	ВБ 3.2	ВБ 4.1	ВБ 4.2	ВБ 5.1	ВБ 5.2	ВБ 6.1	ВБ 6.2	ВБ 7.1	ВБ 7.2	ВБ 8.1	ВБ 8.2	ВБ 9.1	ВБ 9.2	ВБ 10.1	ВБ 10.2	ВБ 11.1	ВБ 11.2	ВБ 12.1	ВБ 12.2	ВБ 13.1	ВБ 13.2	ВБ 14.1	ВБ 14.2	ВБ 15.1	ВБ 15.2	ВБ 16.1	ВБ 16.2	ВБ 17.1	ВБ 17.2					
ПРН 1							+	+								+			+																						
ПРН 2									+		+																+														
ПРН 3	+											+									+		+																		
ПРН 4							+									+				+		+				+	+									+	+	+	+		
ПРН 5			+											+	+							+	+																		
ПРН 6																+	+		+			+	+														+	+	+		
ПРН 7									+							+				+		+		+					+		+				+						
ПРН 8			+																						+						+						+				
ПРН 9								+																														+			
ПРН 10													+																												
ПРН 11														+						+		+	+				+									+					
ПРН 12							+	+				+	+									+	+	+		+									+						
ПРН 13	+	+	+	+	+	+																																			
ПРН 14																																									
ПРН 15								+	+	+				+						+		+																		+	
ПРН 16																					+															+	+				
ПРН 17		+	+											+		+				+		+														+	+		+		
ПРН 18																			+						+												+		+	+	+
ПРН 19					+						+		+													+	+	+													+
ПРН 20		+						+								+					+																+				
ПРН 21						+						+												+												+					

Керівник проектної групи, доцент кафедри менеджменту і логістики,
к.е.н., доцент

Гунченко М.В.

Член проектної групи, доцент кафедри менеджменту і логістики, доцент, к.е.н.

Амеліна І.В.

Член проектної групи, доцент кафедри менеджменту і логістики, к.е.н.

Христенко О.В.