

МІНІСТЕРСТВО ОСВІТИ І НАУКИ УКРАЇНИ

НАЦІОНАЛЬНИЙ УНІВЕРСИТЕТ
«ПОЛТАВСЬКА ПОЛІТЕХНІКА ІМЕНІ ЮРІЯ КОНДРАТЮКА»

ОСВІТНЬО-ПРОФЕСІЙНА ПРОГРАМА
«Менеджмент організацій і адміністрування»

Другого рівня вищої освіти
зі спеціальності 073 «Менеджмент»
галузь знань 07 «Управління та адміністрування»
Освітня кваліфікація: «Магістр менеджменту»

ЗАТВЕРДЖЕНО ВЧЕНОЮ РАДОЮ

Голова вченої ради

Протокол № 6 від «30» 04. 2021 р.)

Освітня програма вводиться в дію з

01.09.2021 р.

Ректор В. О. Онищенко /

(Наказ № 88 від «30» 04. 2021 р.)



Полтава 2021 р.

ПЕРЕДМОВА

Розроблено проєктною групою у складі:

1. Амеліна Ірина Володимирівна – гарант освітньої програми, доцент кафедри менеджменту і логістики, к.е.н., доцент.
2. Комеліна Ольга Володимирівна – керівник проєктної групи, професор кафедри менеджменту і логістики, д.е.н., професор.
3. Гришко Віктор Володимирович – член проєктної групи, доцент кафедри менеджменту і логістики, к.е.н.
4. Чайкіна Аліна Олександрівна – член проєктної групи, доцент кафедри менеджменту і логістики, к.е.н.

Стейкхолдери освітньо-професійної програми:

Т.В.О. Департаменту – начальник управління стратегічного планування та регіонального розвитку Полтавської ОДА

О.М. Онупко

ТОВ «Аудиторська фірма «Професудж»

О.І. Ніколаєнко

Випускник спеціальності 073 «Менеджмент» другого (магістерського) рівня вищої освіти, головний спеціаліст організаційного відділу виконавчого комітету Подільської районної у м Полтаві ради

А.А. Федій

1. Профіль освітньо-професійної програми «Менеджмент організацій і адміністрування» зі спеціальності 073 «Менеджмент»

1 – Загальна інформація	
Повна назва закладу вищої освіти та структурного підрозділу	Національний університет «Полтавська політехніка імені Юрія Кондратюка». Кафедра менеджменту і логістики.
Ступінь вищої освіти та назва кваліфікації мовою оригіналу	Ступінь вищої освіти – магістр Освітня кваліфікація: «Магістр менеджменту»
Офіційна назва освітньої програми	«Менеджмент організацій і адміністрування»
Тип диплому та обсяг освітньої програми	Диплом магістра, одиничний, 90 кредитів ЄКТС, термін навчання 1,5 роки
Наявність акредитації	Акредитована в 2019 році. Орган, що провів акредитацію – Міністерство освіти і науки України
Цикл/Рівень	НРК України – 7 рівень FQ-EHEA – другий цикл EQF-LLL – 7 рівень
Передумови	Наявність ступеня вищої освіти «бакалавр». За умови, що попередній рівень отримано в іншій країні, необхідна нострифікація.
Мова викладання	Українська
Термін дії освітньої програми	5 років.
Інтернет-адреса постійного розміщення опису освітньої програми	https://nupp.edu.ua
2 – Мета освітньої програми	
Надати освіту в області управління в науково-підприємницькому середовищі, орієнтовану на розробку, впровадження інновацій та трансфер технологій, інноваційної продукції (послуг) компанії на ринку. Здійснити підготовку студентів на рівні, що забезпечить їм право продовжити навчання з метою отримання вищих кваліфікаційних рівнів і наукових ступенів.	
3 – Характеристика освітньої програми	
Предметна область (галузь знань, спеціальність, спеціалізація)	Галузь знань – 07 «Управління та адміністрування», Спеціальність – 073 «Менеджмент». Загальний бюджет часу на вивчення дисциплін другого (магістерського) рівня на базі отриманого ступеня вищої освіти «бакалавр» становить 2700 годин (90 кредитів ECTS). Навчальним планом підготовки магістрів передбачено вивчення 12 навчальних дисциплін (циклу загальної та професійної підготовки). Здобувачам надано право

вибору навчальних дисциплін в обсязі, що становить не менше як 25% загальної кількості кредитів ECTS. Для набуття студентами практичних навичок передбачено проходження двох практик (виробнича, переддипломна) із бюджетом часу 12 кредитів ECTS.

Цикл загальної підготовки (загальний бюджет часу 15 кредитів ECTS) містить обов'язкові (11 кредитів ECTS, 12,2%) та вибіркові (4 кредити ECTS, 4,4%) навчальні дисципліни. До обов'язкових дисциплін відносяться: *Методологія і організація наукових досліджень, Інформаційні системи і технології в управлінні, Ділова іноземна мова.*

Цикл професійної підготовки (загальний бюджет часу 75 кредитів ECTS) містить обов'язкові (25 кредитів ECTS, 27,8%) та вибіркові (20 кредитів ECTS, 22,2%) навчальні дисципліни, а також практики та виконання кваліфікаційної роботи (30 кредитів ECTS, 33,4%). До обов'язкових дисциплін відносяться: *Методологія і організація наукових досліджень, Інформаційні системи і технології в управлінні, Ділова іноземна мова.*

Цикл професійної підготовки (загальний бюджет часу 71 кредит ECTS) містить обов'язкові (25 кредити ECTS, 27,8%) та вибіркові (13 кредитів ECTS, 14,4%) навчальні дисципліни, а також практики та виконання кваліфікаційної роботи (33 кредити ECTS, 36,7%). До обов'язкових дисциплін відносяться: *Управління інноваційним розвитком підприємства, Реінжиніринг бізнес-моделей і бізнес-процесів, Менеджмент організацій, Управління конкурентоспроможністю, Управління проектами.*

Об'єкт вивчення: управління організаціями та їх підрозділами.

Цілі навчання:

- підготовка фахівців, здатних ідентифікувати та розв'язувати складні задачі і проблеми у сфері менеджменту або у процесі навчання, що передбачають проведення досліджень та/або здійснення інновацій та характеризуються невизначеністю умов і вимог.

Теоретичний зміст предметної області:

- парадигми, закони, закономірності;
- принципи, історичні передумови розвитку менеджменту;
- концепції системного, ситуаційного, адаптивного, антисипативного, антикризового, інноваційного, проектного менеджменту тощо;

	<p>- функції, методи, технології та управлінські рішення у менеджменті.</p> <p><i>Методи, методики та технології:</i></p> <p>- загальнонаукові та специфічні методи дослідження (розрахунково-аналітичні, економіко-статистичні, економіко-математичні, експертного оцінювання, фактологічні, соціологічні, документальні, балансові тощо);</p> <p>- методи реалізації функцій менеджменту (методи маркетингових досліджень; методи економічної діагностики; методи прогнозування і планування; методи проектування організаційних структур управління; методи мотивування; методи контролювання; методи оцінювання соціальної, організаційної та економічної ефективності в менеджменті тощо);</p> <p>- методи менеджменту (адміністративні, економічні, соціально-психологічні, технологічні);</p> <p>- технології обґрунтування управлінських рішень (економічний аналіз, імітаційне моделювання, дерево рішень тощо).</p> <p><i>Інструментарій та обладнання:</i></p> <p>сучасне інформаційно-комунікаційне обладнання, інформаційні системи та програмні продукти, що застосовуються в менеджменті.</p>
Орієнтація освітньої програми	Освітньо-професійна програма для підготовки магістра прикладної орієнтації.
Основний фокус освітньої програми та спеціалізації	Акцент на глибоких знаннях інноваційної складової науково-дослідницької, виробничої та адміністративної діяльності при управлінні соціально-економічними системами та бізнес-процесами з метою їх розвитку.
Особливості програми	Міждисциплінарна та багатопрофільна підготовка фахівців з моделювання інноваційно-орієнтованого економічного розвитку підприємств та організацій, формування суспільної думки, прийняття ефективних управлінських рішень.
4 – Придатність випускників до працевлаштування та подальшого навчання	
Придатність до працевлаштування	<p>Підготовлений магістр згідно ДК 003:2010:</p> <ul style="list-style-type: none"> ▪ може займати <u>первинні посади</u>: <p>1238 Керівники проектів та програм. 1473 Менеджери (управителі) у сфері надання інформації. 1474 Менеджери (управителі) у сфері досліджень та розробок. 1475.3 Менеджери (управителі) з дослідження ринку та вивчення суспільної думки. 1475.4 Менеджери (управителі) з питань комерційної</p>

	<p>діяльності та управління.</p> <p>2310 Викладачі університетів та вищих навчальних закладів.</p> <p>2419.2 Професіонали у сфері маркетингу, ефективності господарської діяльності, раціоналізації виробництва, інтелектуальної власності та інноваційної діяльності.</p> <p>2441.2 Економісти</p> <p>2447.2 Професіонали з управління проектами та програмами.</p>
Подальше навчання	Програма орієнтована на продовження навчання на третьому (освітньо-науковому) рівні вищої освіти – доктора філософії.
5 – Викладання та оцінювання	
Викладання та навчання	<p>При викладанні практикується студенто-центроване навчання, самонавчання, застосовуються елементи дистанційної освіти, інтерактивні методи навчання.</p> <p>Лекції, практичні заняття, семінари, лабораторні роботи в малих групах, самостійна робота на основі підручників, навчальних посібників, методичних розробок та конспектів, консультації із викладачами, дистанційних форм навчання, підготовка та здача державної атестації у вигляді державного іспиту та захисту кваліфікаційної роботи.</p>
Оцінювання	<p>Оцінювання навчальних досягнень здійснюється за 100–бальною (рейтинговою) шкалою ЄКТС (ECTS), національною 4-х бальною шкалою для екзамену і диференційованого заліку («відмінно», «добре», «задовільно», «незадовільно»).</p> <p>Види контролю: поточний, модульний, підсумковий, самоконтроль.</p> <p>Форми контролю: письмові та комбіновані (усно-письмові) екзамени, диференційовані заліки, поточний та модульний контроль, курсові роботи, розрахункові (контрольні) роботи, підготовка наочних презентацій, підготовка індивідуальних завдань, есе, звіти з практики, кваліфікаційна робота.</p>
6 – Програмні компетентності	
Інтегральна компетентність	Здатність розв'язувати складні задачі і проблеми у сфері менеджменту або у процесі навчання, що передбачають проведення досліджень та/або здійснення інновацій за невизначеності умов і вимог.
Загальні компетентності (ЗК)	<p>ЗК 1. Здатність проведення досліджень на відповідному рівні.</p> <p>ЗК 2. Здатність спілкуватися з представниками інших професійних груп різного рівня (з експериментами з інших галузей, знань/видів економічної діяльності).</p>

	<p>ЗК 3. Навички використання інформаційно-комунікаційних технологій для пошуку, оброблення, аналізу інформації з різних джерел та прийняття рішень.</p> <p>ЗК 4. Здатність мотивувати людей та рухатися до спільної мети.</p> <p>ЗК 5. Здатність діяти на основі етичних міркувань (мотивів).</p> <p>ЗК 6. Здатність генерувати нові ідеї (креативність).</p> <p>ЗК 7. Здатність до абстрактного мислення, аналізу та синтезу.</p> <p>ЗК8. Здатність організовувати та мотивувати людей рухатися до спільної мети, працювати в команді.</p> <p>ЗК9. Вміння виявляти та вирішувати проблеми, генерувати нові ідеї.</p>
<p>Спеціальні (фахові, предметні) компетентності (СК)</p>	<p>СК 1. Здатність обирати та використовувати концепції, методи та інструментарій менеджменту, у тому числі у відповідності до визначених цілей та міжнародних стандартів;</p> <p>СК 2. Здатність встановлювати цінності, бачення, місію, цілі та критерії, за якими організація визначає подальші напрями розвитку, розробляти і реалізовувати відповідні стратегії та плани;</p> <p>СК 3. Здатність до саморозвитку, навчання впродовж життя та ефективного самоменеджменту;</p> <p>СК 4. Здатність до ефективного використання та розвитку ресурсів організації;</p> <p>СК 5. Здатність створювати та організовувати ефективні комунікації в процесі управління;</p> <p>СК 6. Здатність формувати лідерські якості та демонструвати їх в процесі управління людьми;</p> <p>СК 7. Здатність розробляти проекти, управляти ними, виявляти ініціативу та підприємливість;</p> <p>СК 8. Здатність використовувати психологічні технології роботи з персоналом.</p> <p>СК 9. Здатність аналізувати й структурувати проблеми організації, приймати ефективні управлінські рішення та забезпечувати їх реалізацію;</p> <p>СК 10. Здатність до управління організацією та її розвитком.</p>
<p>7 – Програмні результати навчання</p>	
<p>ПРН 1. Критично осмислювати, вибрати та використовувати необхідний науковий, методичний і аналітичний інструментарій для управління в непередбачуваних умовах.</p> <p>ПРН 2. Ідентифікувати проблеми в організації та обґрунтовувати методи їх вирішення.</p> <p>ПРН 3. Проектувати ефективні системи управління організаціями.</p>	

- ПРН 4. Обґрунтовувати та управляти проектами, генерувати підприємницькі ідеї.
- ПРН 5. Планувати діяльність організацій у тактичному і стратегічному розрізах.
- ПРН 6. Мати навички прийняття, обґрунтування та забезпечення реалізації управлінських рішень в непередбачуваних умовах, враховуючи вимоги чинного законодавства, етичні міркування та соціальну відповідальність.
- ПРН 7. Організовувати та здійснювати ефективні комунікації всередині колективу, з представниками різних професійних груп та в міжнародному контексті.
- ПРН 8. Застосовувати спеціалізоване програмне забезпечення та інформаційні системи для вирішення задач управління організацією.
- ПРН 9. Вміти спілкуватися в професійних і наукових колах державною та іноземною мовами.
- ПРН 10. Демонструвати лідерські навички та вміння працювати в команді, взаємодіяти з людьми, впливати на їх поведінку для вирішення професійних задач.
- ПРН 11. Забезпечувати особистий професійний розвиток та планування власного часу.
- ПРН 12. Вміти делегувати повноваження та керівництво організацією (підрозділом).
- ПРН 13. Вміти планувати і здійснювати інформаційне, методичне, матеріальне, фінансове та кадрове забезпечення організації (підрозділу).
- ПРН 14. Організовувати та здійснювати комунікації з представниками різних професійних груп та в міжнародному контексті.
- ПРН 15. Практикувати використання сучасних інформаційно-комунікаційних технологій в управлінні.
- ПРН 16. Аргументувати власну точку зору в дискусії на основі етичних міркувань, соціально відповідально.
- ПРН 17. Демонструвати вміння взаємодіяти з людьми та впливати на їх поведінку.
- ПРН 18. Виявляти здатність до саморозвитку, навчання впродовж всього життя та ефективного самоменеджменту.

8 – Ресурсне забезпечення реалізації програми

Кадрове забезпечення	Усі науково-педагогічні працівники, що забезпечують освітньо-професійну програму, за кваліфікацією відповідають профілю і напряму дисциплін, що викладаються, мають необхідний стаж педагогічної роботи та досвід практичної роботи. В ході організації навчального процесу залучаються професіонали з досвідом дослідницької / управлінської / інноваційної роботи та / або роботи за фахом. Кадрове забезпечення відповідає ліцензійним умовам провадження освітньої діяльності за II рівнем вищої освіти.
Матеріально-технічне забезпечення	Матеріально-технічне забезпечення дозволяє повністю забезпечити освітній процес протягом всього циклу підготовки за освітньо-професійною програмою. Стан приміщень засвідчено санітарно-технічними паспортами,

	що відповідають існуючим нормативним актам. Матеріально-технічне забезпечення відповідає ліцензійним умовам провадження освітньої діяльності за II рівнем вищої освіти.
Інформаційне та навчально-методичне забезпечення	Програма має повне забезпечення навчально-методичними комплексами за усіма навчальними компонентами.
9 – Академічна мобільність	
Національна кредитна мобільність	Національна кредитна мобільність для ЗВО забезпечується співпрацею з провідними ЗВО України задля організації взаємного обміну студентами, викладачами у відповідності до угоди про співробітництво.
Міжнародна кредитна мобільність	Міжнародна кредитна мобільність для ЗВО забезпечується співпрацею з європейськими університетами задля організації взаємного обміну студентами, викладачами за проектами з міжнародної кредитної мобільності.
Навчання іноземних здобувачів вищої освіти	Навчання іноземних здобувачів вищої освіти проводиться на загальних умовах з додатковою мовною підготовкою.

2. Перелік компонент освітньо-професійної програми та їх логічна послідовність

2.1. Перелік компонент ОПП

Код н/д	Компоненти освітньо-професійної програми (навчальні дисципліни, курсові проекти, практики, кваліфікаційна робота)	Кількість кредитів	Форма підсумкового контролю
Обов'язкові компоненти ОПП			
1. Цикл загальної підготовки			
ОК 1.	Методологія і організація наукових досліджень	3	екзамен
ОК 2.	Інформаційні системи і технології в управлінні	4	диф. залік
ОК 3	Ділова іноземна мова	4	диф. залік
2. Цикл професійної підготовки			
ОК 4	Управління інноваційним розвитком підприємства (Курсова робота)	6	екзамен
ОК 5	Реінжиніринг бізнес-моделей і бізнес-процесів	6	екзамен
ОК 6.	Менеджмент організацій і адміністрування (Курсова робота)	5	екзамен
ОК 7.	Управління конкурентоспроможністю	4	диф. залік
ОК 8.	Управління проектами	4	екзамен
ОК 9.	Виробнича практика	9	диф. залік
ОК 10.	Переддипломна практика	3	диф. залік
ОК 11.	Кваліфікаційна робота	18	підсумкова атестація
Загальний обсяг обов'язкових компонент:		66	
Вибіркові компоненти ОПП			
<i>Цикл загальної підготовки</i>			
УВМ 1	Вибіркова дисципліна 1	4	диф. залік
<i>Цикл професійної підготовки</i>			
	Блок вибірових дисциплін № 1 за освітньо-професійною програмою		
1М1	Технологічні інновації	4	диф. залік
1М2	Маркетинговий менеджмент	4	екзамен
1М3	Business start-up	4	екзамен
1М4	Креативний менеджмент	4	диф. залік
1М5	Управління якістю	4	диф. залік
	Блок вибірових дисциплін № 2 за освітньо-професійною програмою		
2М1	Основи ділового протоколу	4	диф. залік
2М2	Кроскультурний менеджмент	4	екзамен
2М3	Лідерство та ефективні комунікації	4	екзамен
2М4	Адміністративний менеджмент	4	диф. залік
2М5	Управління змінами	4	диф. залік
Загальний обсяг вибірових компонент:		24	
Загальний обсяг освітньої програми		90	

2.2. Структурно-логічна схема ОПП

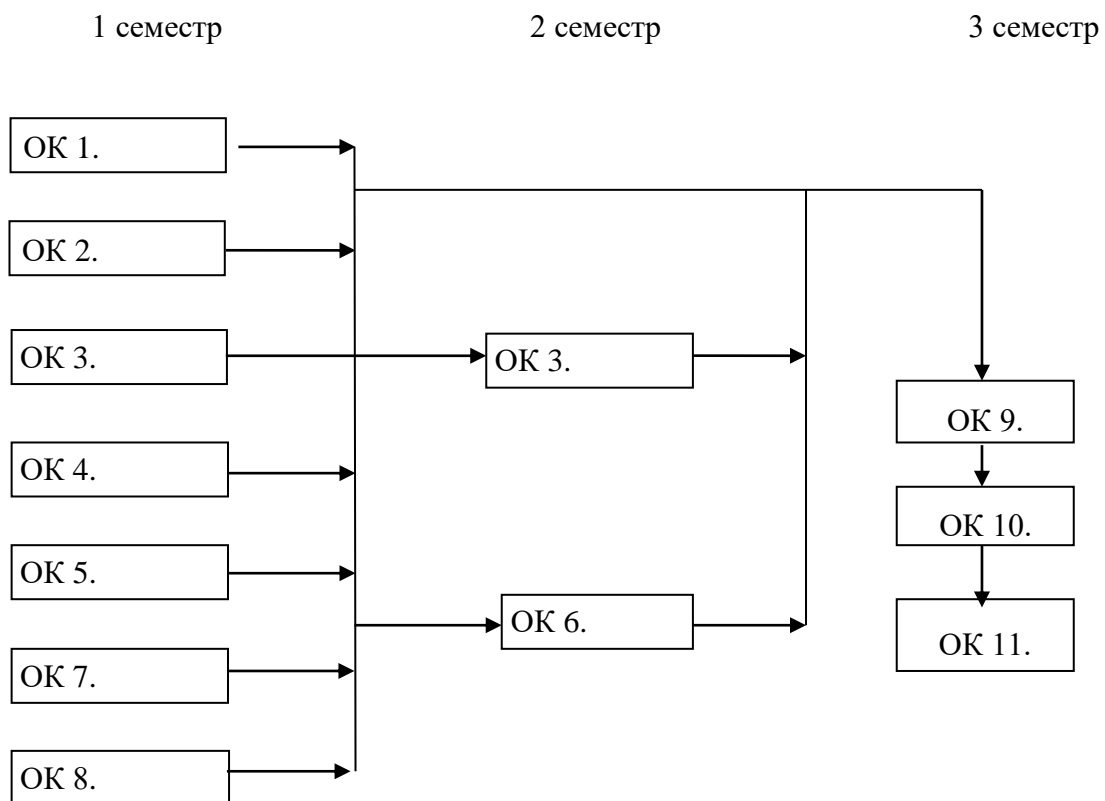

3. Форма атестації здобувачів вищої освіти

Атестація здобувачів вищої освіти освітньо-професійної програми «Менеджмент організацій і адміністрування» спеціальності 073 «Менеджмент» здійснюється у формі публічного захисту кваліфікаційної роботи.

Кваліфікаційна робота має передбачати розв'язання складної задачі або проблеми в сфері менеджменту, що потребує здійснення досліджень та/або інновацій і характеризується комплексністю і невизначеністю умов, із застосуванням теорій та методів економічної науки.

Кваліфікаційна робота не повинна містити академічного плагіату, фальсифікації, фабрикації.

4. Матриця відповідності програмних компетентностей компонентам освітньої програми

	ОК 1	ОК 2	ОК 3	ОК 4	ОК 5	ОК 6	ОК 7	ОК 8	ОК 9	ОК 10	ОК 11
ЗК 1	+								+	+	+
ЗК 2			+								+
ЗК 3		+							+	+	+
ЗК 4						+	+	+			
ЗК 5	+								+	+	+
ЗК 6				+			+	+			+
ЗК 7	+					+		+			+
ЗК 8	+		+						+	+	
ЗК 9				+			+	+			
СК 1	+				+		+	+			
СК 2	+					+					+
СК 3						+			+	+	+
СК 4					+		+	+			+
СК 5			+						+	+	
СК 6	+								+	+	
СК 7					+		+	+			
СК 8									+	+	
СК 9	+				+					+	
СК 10				+	+		+				

**5. Матриця забезпечення програмних результатів навчання (ПРН)
відповідними компонентами освітньої програми**

	ОК 1	ОК 2	ОК 3	ОК 4	ОК 5	ОК 6	ОК 7	ОК 8	ОК 9	ОК 10	ОК 11
ПРН 1	+		+							+	+
ПРН 2	+						+	+			
ПРН 3		+					+	+			
ПРН 4						+	+	+			
ПРН 5				+	+			+			
ПРН 6		+			+						+
ПРН 7			+	+						+	
ПРН 8		+							+		+
ПРН 9			+						+	+	
ПРН 10						+					
ПРН 11	+									+	+
ПРН 12	+					+		+			
ПРН 13		+		+	+					+	
ПРН 14			+						+		+
ПРН 15	+	+							+		+
ПРН 16							+		+	+	
ПРН 17			+	+	+		+		+	+	
ПРН 18	+	+	+								

Керівник проєктної групи, професор кафедри менеджменту і логістики, д.е.н., професор

Ольга КОМЕЛІНА

Член проєктної групи, доцент кафедри менеджменту і логістики, к.е.н.

Віктор ГРИШКО

Член проєктної групи, доцент кафедри менеджменту і логістики, к.е.н.

Аліна ЧАЙКІНА

Гарант освітньої програми, доцент кафедри менеджменту і логістики, к.е.н., доцент

Ірина АМЕЛІНА