

МІНІСТЕРСТВО ОСВІТИ І НАУКИ УКРАЇНИ

НАЦІОНАЛЬНИЙ УНІВЕРСИТЕТ «ПОЛТАВСЬКА ПОЛІТЕХНІКА
ІМЕНІ ЮРІЯ КОНДРАТЮКА»

ОСВІТНЬО-ПРОФЕСІЙНА ПРОГРАМА

«ЕКОНОМІКА БІЗНЕСУ»

Першого рівня вищої освіти
за спеціальністю 076 «Підприємництво, торгівля та біржова діяльність»
галузь знань: 07 «Управління та адміністрування»
освітньої кваліфікація: «Бакалавр підприємництва, торгівлі та біржової діяльності»



ЗАТВЕРДЖЕНО ВЧЕНОЮ РАДОЮ

Голова вченої ради

_____ / _____ /
(протокол № 6 від «30» _____ 2021 р.)

Освітньо-професійна програма вводиться в дію
з 01.09. 2021 р.

Ректор В.О. Онищенко / _____ /
(Наказ № 88 від «30» _____ 2021 р.)

Полтава 2021

ПЕРЕДМОВА

Розроблено робочою групою спеціальності 076 «Підприємництво, торгівля та біржова діяльність» у складі:

1. Хадарцев Олександр Валентинович – гарант ОПП, керівник робочої групи, к.е.н., доцент кафедри економіки, підприємництва та маркетингу;
2. Міняйленко Інна Валентинівна – к.е.н., доцент кафедри економіки, підприємництва та маркетингу;
3. Валявський Сергій Миколайович – к.е.н., доцент кафедри економіки, підприємництва та маркетингу.

Зовнішні та внутрішні стейкхолдери, залучені до розробки освітньо-професійної програми:

1. Толочій Роман Михайлович – директор ТОВ «Фондова компанія «АССА»;
2. Кривенко Іван Вікторович – директор ТОВ «ТСК СЛІТ», ТОВ «НВП «Енергія комфорту»;
3. Головатий Олександр Маркович – директор МП «Протон»;
4. Голубка Карина Олексіївна – студентка-бакалавр 3-го курсу спеціальності 076 «Підприємництво, торгівля та біржова діяльність»;
5. Сіора Руслана Валентинівна – студентка-магістр 5-го курсу спеціальності 076 «Підприємництво, торгівля та біржова діяльність».

Профіль освітньо-професійної програми бакалавра «Економіка бізнесу» зі спеціальності «Підприємництво, торгівля і біржова діяльність»	
1 – Загальна інформація	
Повна назва закладу вищої освіти та структурного підрозділу	Національний університет «Полтавська політехніка імені Юрія Кондратюка» Навчально-науковий інститут фінансів, економіки та менеджменту Кафедра економіки, підприємництва та маркетингу
Повна назва кваліфікації мовою оригіналу	Ступінь вищої освіти: бакалавр; Освітня кваліфікація: бакалавр підприємництва, торгівлі та біржової діяльності
Офіційна назва освітньої програми	Економіка бізнесу
Тип диплому та обсяг освітньої програми	Диплом бакалавра, одиничний, 240 кредитів ЄКТС, термін навчання 4 роки
Наявність акредитації	Акредитується вперше
Цикл/рівень	НРК України – 6 рівень, FQ-EHEA – перший цикл, EQF-LLL – 6 рівень
Передумови	Повна загальна середня освіта
Мова(и) викладання	Українська мова
Термін дії освітньої програми	5 років
Інтернет - адреса постійного розміщення опису освітньо-професійної програми	https://nupp.edu.ua/page/litsenzuvannya-ta-akreditatsiya.html
2 – Мета освітньої програми	
	Надати освіту в області підприємництва, біржової діяльності та торгівлі, орієнтовану на формування теоретичних і практичних знань з організації та ведення підприємницької справи, власного бізнесу у сфері виробництва та торгівлі, здійснення операцій на біржах та здійснити підготовку студентів на рівні, що забезпечить їм право продовжити навчання з метою отримання вищих кваліфікаційних рівнів і наукових ступенів.
3 - Характеристика освітньої програми	
Предметна область (галузь знань, спеціальність)	Цикл загальної підготовки – 30%, у тому числі: – базові основи філософії та права; – базові уявлення про основи історії і культури; – поглиблене вивчення іноземної мови. – базові основи із загальнотеоретичних економічних дисциплін; – базові знання з вищої математики, математичної статистики та інформатики; – базові уявлення про макроекономічні процеси та явища, теоретичний інструментарій ринкового і державного регулювання національної економіки. Цикл професійної підготовки – 55 %, у тому числі: – поглиблене вивчення економічних дисциплін загально – професійного спрямування; – базові уявлення про методи раціональної організації обліку на

	<p>підприємстві;</p> <ul style="list-style-type: none"> – поглиблені знання про закономірності та правила використання на підприємстві обмежених ресурсів для виробництва продукції та розподілу її серед споживачів; – вивчення економіки та організації інноваційної та інвестиційної діяльності; – основи біржової діяльності та торгівлі біржової діяльності; – вивчення особливостей економіки, планування та організації торговельної діяльності. <p>Практична компонента – 15 %, у тому числі: виробнича й переддипломна практики та виконання випускної кваліфікаційної роботи як форми державної атестації.</p>
Орієнтація освітньої програми	ОПП для бакалавра
Основний фокус освітньої програми та спеціалізації	Загальна вища освіта за спеціальністю «Підприємництва, торгівлі та біржової діяльності» галузі знань 07 «Управління та адміністрування»
Особливості та відмінності	<p>Реалізація програми «Економіка бізнесу» з підготовки бакалаврів зі спеціальності 076 «Підприємництва, торгівлі та біржової діяльності» робить можливим опанування певного кола освітніх компетентностей, а також набуття розуміння їх прагматизму з достатнім рівнем навичок їх застосування на практиці.</p> <p>Перевагами програми підготовки бакалаврами є поєднання компетентностей за напрямками – підприємництво, торгівля та біржова діяльність, що сприятиме успішному функціонуванню економіки всіх рівнів, акцент на системному аналізі бізнес-середовища суб'єкту господарювання для прийняття обґрунтованих професійних рішень за умов невизначеності та мінливості зовнішнього середовища з врахуванням резервів та можливостей інноваційного розвитку внутрішнього середовища суб'єкта господарювання на основі широкого використання сучасних інформаційних технологій</p>
4 – Придатність випускників освітньої програми до працевлаштування та подальшого навчання	
Придатність до працевлаштування	<p>Бакалавр з підприємництва, торгівлі та біржової діяльності за ОПП «Економіка бізнесу» здатний виконувати такі професійні роботи (згідно ДК 003:2010):</p> <ul style="list-style-type: none"> - обіймати посади керівників та менеджерів структурних підрозділів суб'єктів господарювання, фахівців з питань економіки, планування та організації бізнесу, спеціалістів з стратегічного та поточного планування, розробки і оцінювання проектів, консультантів та експертів з економічних питань на підприємствах, товаровознавець, організатор з постачання, організатор із збуту, інспектор торговельний, брокер торговий, брокер біржовий, біржовий аналітик, дилер, агент комерційний, агент торговельний, експерт з оцінки, інспектор з якості продукції; - здійснювати підприємницьку діяльність в усіх сферах економіки, започаткувати й керувати власним бізнесом. <p>Основні місця роботи: державні й наукові організації, промислові підприємства, будівельні підприємства, агрофірми, біржі, торговельні та страхові компанії, виробничі та торговельні підприємства, установи готельно-ресторанного бізнесу, товариства захисту прав споживачів, митні органи, консалтингові компанії, органи державного управління та місцевого самоврядування.</p>

Подальше навчання	Програма орієнтована на продовження освіти й отримання вищих кваліфікаційних рівнів і наукових ступенів: – другого (магістерського) рівня вищої освіти, якому відповідає сьомий кваліфікаційний рівень Національної рамки кваліфікацій, з присудженням ступеня вищої освіти – магістр.	
5 – Викладання та оцінювання		
Викладання та навчання	Основні способи навчання – пояснювально-ілюстративні та інтерактивні. Організаційні форми викладання: лекції, практичні заняття, семінари, лабораторні роботи в малих групах, самостійна робота на основі підручників, навчальних посібників, методичних розробок та конспектів, консультації із викладачами, дистанційна система навчання, проектні (виконання індивідуальних завдань).	
Оцінювання	Оцінювання навчальних досягнень студентів здійснюється за національною шкалою («відмінно», «добре», «задовільно», «незадовільно») та за системою ECTS. Форми контролю: письмові та комбіновані (усно-письмові) екзамени, диференційовані заліки, лабораторні звіти, поточний та модульний контроль, курсові роботи, розрахунково-графічні роботи, підготовка наочних презентацій, підготовка індивідуальних завдань, есе, звітів з практики, випускна кваліфікаційна робота.	
6 – Програмні компетентності		
Інтегральна компетентність	Здатність розв'язувати складні спеціалізовані задачі та практичні проблеми під час професійної діяльності у галузі підприємництва, торгівлі і біржової діяльності або у процесі навчання, що передбачає застосування теорій та методів підприємництва, торгівлі і біржової діяльності, що характеризуються комплексністю та невизначеністю умов.	
Загальні компетентності	ЗК1	Здатність до абстрактного мислення, аналізу та синтезу.
	ЗК2	Здатність застосовувати отримані знання в практичних ситуаціях
	ЗК3	Здатність спілкуватися державною мовою як усно, так і письмово.
	ЗК4	Здатність спілкуватися іноземною мовою.
	ЗК5	Навички використання інформаційних і комунікаційних технологій.
	ЗК6	Здатність до пошуку, оброблення та аналізу інформації з різних джерел.
	ЗК7	Здатність працювати в команді
	ЗК8	Здатність виявляти ініціативу та підприємливість.
	ЗК9	Прагнення до збереження навколишнього середовища
	ЗК10	Здатність діяти відповідально та свідомо
	ЗК11	Здатність реалізувати свої права і обов'язки як члена суспільства, усвідомлювати цінності громадянського (вільного демократичного) суспільства та необхідність його сталого розвитку, верховенства права, прав і свобод людини і громадянина в Україні.
	ЗК12	Здатність зберігати та примножувати моральні, культурні, наукові цінності і досягнення суспільства на основі розуміння історії та закономірностей розвитку предметної області, її місця у загальній системі знань про природу і

		суспільство та у розвитку суспільства, техніки і технологій, використовувати різні види та форми рухової активності для активного відпочинку та ведення здорового способу життя
Спеціальні компетентності	СК1	Критичне осмислення теоретичних засад підприємницької, торговельної та біржової діяльності
	СК2	Здатність обирати та використовувати відповідні методи, інструментарій для обґрунтування рішень щодо створення, функціонування підприємницьких, торговельних і біржових структур.
	СК3	Здатність здійснювати діяльність у взаємодії суб'єктів ринкових відносин
	СК4	Здатність застосовувати інноваційні підходи в діяльності підприємницьких, торговельних та біржових структур.
	СК5	Здатність визначати та оцінювати характеристики товарів і послуг в підприємницькій, торговельній, біржовій діяльності.
	СК6	Знання здійснювати діяльність з дотримання вимог нормативно-правових документів у сфері підприємницької, торговельної та біржової діяльності.
	СК7	Здатність визначати і виконувати професійні завдання з організації діяльності підприємницьких, торговельних та біржових структур.
	СК8	Знання і розуміння основ обліку та оподаткування в підприємницькій, торговельній, біржовій діяльності.
	СК9	Знання та розуміння організації зовнішньоекономічної діяльності підприємницьких, торговельних і біржових структур.
	СК10	Здатність до бізнес-планування, оцінювання кон'юнктури ринків і результатів діяльності у сфері підприємництва, торгівлі та біржової практики з урахуванням ризиків.
7 – Програмні результати навчання		
Результати навчання	ПРН1	Використовувати базові знання з підприємництва, торгівлі і біржової діяльності й уміння критичного мислення, аналізу та синтезу в професійних цілях.
	ПРН2	Застосовувати набуті знання для виявлення, постановки та вирішення завдань за різних практичних ситуацій в підприємницькій, торговельній та біржовій діяльності.
	ПРН3	Мати навички письмової та усної професійної комунікації державною й іноземною мовами.
	ПРН4	Використовувати сучасні комп'ютерні і телекомунікаційні технології обміну та розповсюдження професійно спрямованої інформації у сфері підприємництва, торгівлі та біржової діяльності.
	ПРН5	Організовувати пошук, самостійний відбір, якісну обробку інформації з різних джерел для формування банків даних у сфері підприємництва, торгівлі та біржової діяльності.
	ПРН6	Вміти працювати в команді, мати навички міжособистісної взаємодії, які дозволяють досягати професійних цілей.
	ПРН7	Демонструвати підприємливість в різних напрямках професійної діяльності та брати відповідальність за результати.
	ПРН8	Застосовувати одержані знання й уміння для ініціювання та реалізації заходів у сфері збереження навколишнього

		природного середовища і здійснення безпечної діяльності підприємницьких, торговельних та біржових структур.
	ПРН9	Знати вимоги до діяльності за спеціальністю, зумовлені необхідністю забезпечення сталого розвитку України, її зміцнення як демократичної, соціальної і правової держави.
	ПРН10	Демонструвати здатність діяти соціально відповідально на основі етичних, культурних, наукових цінностей і досягнень суспільства.
	ПРН11	Демонструвати базові й структуровані знання у сфері підприємництва, торгівлі та біржової діяльності для подальшого використання на практиці.
	ПРН12	Володіти методами та інструментарієм для обґрунтування управлінських рішень щодо створення й функціонування підприємницьких, торговельних і біржових структур.
	ПРН13	Використовувати знання форм взаємодії суб'єктів ринкових відносин для забезпечення діяльності підприємницьких, торговельних та біржових структур.
	ПРН14	Вміти застосовувати інноваційні підходи в підприємницькій, торговельній та біржовій діяльності.
	ПРН15	Оцінювати характеристики товарів і послуг у підприємницькій, торговельній та біржовій діяльності за допомогою сучасних методів.
	ПРН16	Знати нормативно-правове забезпечення діяльності підприємницьких, торговельних та біржових структур і застосовувати його на практиці.
	ПРН17	Вміти вирішувати професійні завдання з організації діяльності підприємницьких, торговельних та біржових структур і розв'язувати проблеми у кризових ситуаціях з урахуванням зовнішніх та внутрішніх впливів.
	ПРН18	Знати основи обліку та оподаткування в підприємницькій, торговельній і біржовій діяльності.
	ПРН19	Знати основи обліку та оподаткування в підприємницькій, торговельній і біржовій діяльності.
	ПРН20	Знати основи бізнес-планування, оцінювання кон'юнктури ринків та результатів діяльності підприємницьких, торговельних і біржових структур з урахуванням ризиків.

8 – Ресурсне забезпечення реалізації програми

Кадрове забезпечення	80% науково-педагогічних працівників, задіяних до викладання професійно-орієнтованих дисциплін, мають наукові ступені за спеціальністю
Матеріально-технічного забезпечення	ННІФЕМ повністю забезпечує освітній процес необхідними та доступними для здобувачів вищої освіти матеріальними та технічними ресурсами.
Інформаційне та навчально-методичне забезпечення	Використання дистанційної платформи Національного університету «Полтавська політехніка імені Юрія Кондратюка» та авторських розробок науково-педагогічних працівників.

9 – Академічна мобільність

Національна кредитна мобільність	На основі двосторонніх договорів між Національним університетом «Полтавська політехніка імені Юрія Кондратюка» та університетами України.
Міжнародна кредитна	У рамках програми ЄС Еразмус+ на основі двосторонніх між Національним університетом «Полтавська політехніка імені Юрія

мобільність	Кондратюка» та навчальними закладами країн-партнерів
Навчання іноземних здобувачів вищої освіти	На загальних підставах, українською мовою

2. Перелік компонент освітньо-професійної програми та їх логічна послідовність

2.1 Перелік компонент освітньо-професійної програми

№ п/п	Компоненти освітньо-професійної програми	Кількість кредитів	Форма підсумкового контролю
Обов'язкові компоненти			
I. Цикл загальної підготовки		55	
ОК.1.	Українська мова (за професійним спрямуванням)	3	залік
ОК.2.	Історія України	3	екзамен
ОК.3.	Історія української культури	3	залік
ОК.4.	Іноземна мова	4	залік
ОК.5.	Іноземна мова (за професійним спрямуванням)	8	екзамен, залік
ОК.6.	Іноземна мова (підготовка до тестування)	4	екзамен, залік
ОК.7.	Філософія	3	екзамен
ОК.8.	Політекономія	4	екзамен
ОК.9.	Мікроекономіка	4	екзамен
ОК.10.	Макроекономіка	4	залік
ОК.11.	Вища математика, теорія ймовірності і математична статистика	10,0	екзамен, залік
ОК.12.	Інформатика	5,0	екзамен
ОК.13.	Фізичне виховання		
II. Цикл професійної підготовки		125	
ОК.14.	Безпека людини	3	залік
ОК.15.	Основи підприємницької діяльності	5	екзамен
ОК.16.	Фінанси, гроші і кредит	4	екзамен
ОК.17.	Соціальна відповідальність бізнесу	5	екзамен
ОК.18.	Маркетинг	5	екзамен
ОК.19.	Основи товарознавства	5	екзамен
ОК.20.	Економіка підприємництва	10	екзамен, залік
ОК.21.	Бухгалтерський облік	4	екзамен
ОК.22.	Ціни і ціноутворення	4	екзамен
ОК.23.	Підприємницьке право	4	екзамен
ОК.24.	Основи наукових досліджень	3	екзамен
ОК.25.	Економіка праці й соціально-трудова відносини	5	екзамен
ОК.26.	Основи біржової діяльності	3	екзамен
ОК.27.	Економіка торгівлі	4	екзамен
ОК.28.	Планування та організація виробничої діяльності	3	екзамен
ОК.29.	Управління персоналом: HR-тренди і технології	4	екзамен
ОК.30.	Управління витратами	4	залік

ОК.31.	Аналіз підприємницької діяльності	5	екзамен
ОК.32.	Інноваційне підприємництво	4	екзамен
ОК.33.	Оцінка бізнесу	5	екзамен
ОК.34.	Бізнес-планування	5	екзамен
ОК.35.	Введення в дипломне проектування	3	залік
ОК.36.	Обґрунтування господарських рішень і оцінювання ризиків	4	залік
ОК.37.	Виробнича практика	6	залік
ОК.38.	Переддипломна практика	3	залік
ОК.39.	Виконання кваліфікаційної роботи	15	
Загальний обсяг обов'язкових компонентів		180	
Вибіркові компоненти			
I. Цикл загальної підготовки		16	
УВМ 1	Вільний майнор 1	4	залік
УВМ 2	Вільний майнор 2	4	залік
УВМ 3	Вільний майнор 3	4	залік
УВМ 4	Вільний майнор 4	4	залік
II. Цикл професійної підготовки		44	
ІВМ5	Вільний майнор 5	4	залік
ІВМ6	Вільний майнор 6	4	залік
Мейджор 1			
1М1	Інфраструктура товарного ринку	4	екзамен
1М2	Аналіз галузевих ринків	4	екзамен
1М3	Інвестування	4	екзамен
1М4	Формування бізнес-моделі суб'єкта підприємницької діяльності	4	залік
1М5	Мотивація поведінки та діяльності людини	4	залік
1М6	Технології працевлаштування та кар'єрного зростання	4	залік
1М7	Капітал підприємства: формування та використання	4	екзамен
1М8	Соціальний маркетинг	4	залік
1М9	Digital-маркетинг	4	залік
Мейджор 2			
2М1	Фінансовий ринок	4	екзамен
2М2	Ринок послуг	4	екзамен
2М3	Страховання	4	екзамен
2М4	Підприємництво і бізнес-культура	4	залік
2М5	Ринок праці	4	залік
2М6	Управління винагородою	4	залік
2М7	Бюджетування діяльності суб'єктів господарювання	4	екзамен
2М8	Внутрішній економічний механізм функціонування підприємств	4	залік
2М9	Інформаційні системи і технології в торгівлі	4	залік
Загальний обсяг вибірових компонентів		60	
ЗАГАЛЬНИЙ ОБСЯГ ОСВІТНЬО-ПРОФЕСІЙНОЇ ПРОГРАМИ		240	

2.2 Структурно-логічна схема освітньої програми «Економіка бізнесу» першого рівня вищої освіти (бакалавр)
за спеціальністю 076 «Підприємництво, торгівля та біржова діяльність»

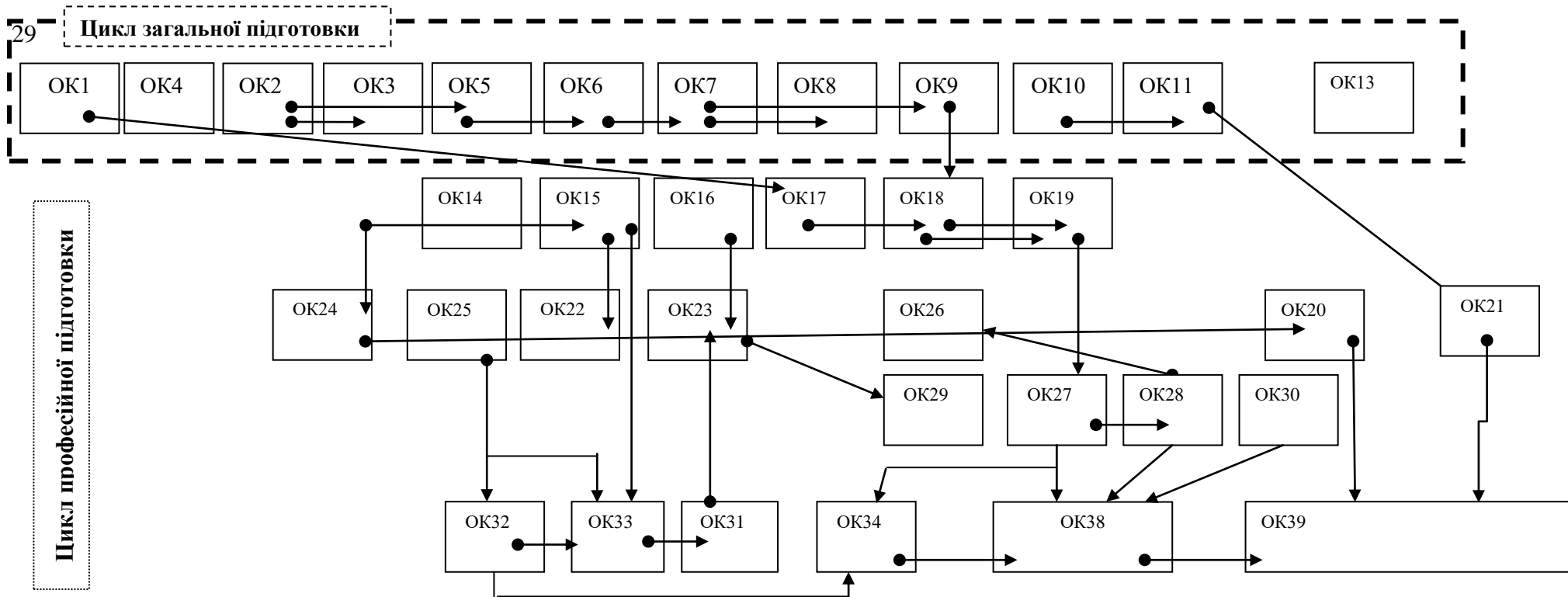

3. Форма атестації здобувачів вищої освіти

Атестація випускників освітньо-професійної програми «Економіка бізнесу» спеціальності 076 «Підприємництво, торгівля та біржова діяльність» проводиться у формі відкритого і публічного захисту кваліфікаційної роботи бакалавра та завершується видачою документів встановленого зразка про присудження йому ступеня бакалавр із присвоєнням освітньої кваліфікації: бакалавр підприємництва, торгівлі та біржової діяльності.

4. Матриця забезпеченості програмних компетентностей навчальними дисциплінами (обов'язкові компоненти)

	OK1	OK2	OK3	OK4	OK5	OK6	OK7	OK8	OK9	OK10	OK11	OK12	OK13	OK14	OK15	OK16	OK17	OK18	OK19	OK20	OK21	OK22	OK23	OK24	OK25	OK26	OK27	OK28	OK29	OK30	OK31	OK32	OK33	OK34	OK35	OK36	OK37	OK38	OK39	
ЗК1		•	•				•	•	•	•	•	•	•	•	•	•	•				•	•	•	•	•	•	•	•	•	•	•	•	•	•	•	•	•	•	•	•
ЗК2									•				•			•	•	•	•	•	•	•	•	•	•	•	•	•	•	•	•	•	•	•	•	•	•	•	•	•
ЗК3	•			•	•	•																					•						•							•
ЗК4	•			•	•	•																	•		•				•	•								•	•	•
ЗК5		•	•				•		•	•	•	•		•	•		•	•	•	•	•	•	•	•	•	•	•	•	•	•	•	•	•		•	•	•	•	•	•
ЗК6	•			•	•	•	•	•								•	•					•				•	•	•	•				•		•	•	•	•	•	•
ЗК7																		•		•	•					•	•	•	•	•	•				•	•	•	•		•
ЗК8																	•		•	•			•					•								•	•			•
ЗК9		•	•				•		•				•		•	•	•	•	•	•	•	•	•	•	•	•	•	•	•			•	•	•	•	•	•	•	•	•
ЗК10			•	•	•	•	•	•			•			•		•	•							•	•			•				•		•	•	•	•	•		
ЗК11			•	•	•	•																		•																
ЗК12			•	•	•	•	•				•		•	•																									•	•
СК1									•	•	•			•	•	•	•	•	•	•	•	•	•	•	•	•	•	•	•	•	•	•	•	•	•	•	•	•	•	•
СК2								•	•					•	•	•	•	•	•	•	•	•	•	•	•	•	•	•	•	•	•	•	•	•	•	•	•	•	•	•
СК3	•			•	•	•									•	•	•	•	•	•	•	•	•	•	•	•	•	•	•	•	•	•	•	•	•	•	•	•	•	•
СК4									•		•				•	•					•	•	•	•	•	•	•	•	•	•	•	•	•	•	•	•	•	•	•	•
СК5																			•		•	•		•				•								•	•	•	•	•
СК6	•			•	•	•									•	•			•			•	•	•	•	•	•	•				•	•				•	•		
СК7										•						•		•			•	•		•	•						•		•		•	•	•	•	•	•
СК8														•				•			•	•		•	•				•	•	•	•			•		•	•	•	•
СК9									•	•	•			•					•			•	•				•	•	•			•	•						•	•
СК10												•				•	•	•	•	•	•	•	•	•	•	•	•	•	•	•	•	•	•	•	•	•	•	•	•	•

• – компетентність, яка набувається

OKj - j номер компоненти освітньо-професійної програми;

ЗКi – номер компетентності в списку загальних компетентностей профілю програми;

СКi – номер компетентності в списку спеціальних компетентностей профілю програми.

**5. Матриця відповідності програмних результатів навчання
дисциплінами
(Обов'язкові компоненти)**

	OK1	OK2	OK3	OK4	OK5	OK6	OK7	OK8	OK9	OK10	OK11	OK12	OK13	OK14	OK15	OK16	OK17	OK18	OK19	OK20	OK21	OK22	OK23	OK24	OK25	OK26	OK27	OK28	OK29	OK30	OK31	OK32	OK33	OK34	OK35	OK36	OK37	OK38	OK39																		
ПРН1									•	•					•	•				•						•	•		•	•		•	•		•	•		•	•		•																
ПРН2															•		•	•			•				•		•	•		•	•		•	•		•	•		•	•		•															
ПРН3	•		•	•	•	•	•						•																													•															
ПРН4												•			•				•		•	•					•			•	•	•	•					•	•		•	•		•													
ПРН5							•			•	•				•		•	•	•	•	•	•	•		•	•	•				•	•	•					•	•		•	•		•													
ПРН6														•	•		•	•					•	•					•						•																						
ПРН7								•	•						•	•				•			•	•			•	•		•	•		•	•		•	•		•	•		•	•		•												
ПРН8													•	•			•		•										•			•		•																							
ПРН9									•	•			•				•													•																											
ПРН10	•	•					•	•			•		•	•			•							•													•																				
ПРН11							•	•	•	•					•	•	•		•	•							•	•		•	•		•	•		•	•		•	•		•	•		•	•		•									
ПРН12											•	•			•		•	•	•	•	•	•	•		•	•	•				•	•	•							•	•		•	•		•	•		•								
ПРН13								•	•	•					•	•	•			•						•	•		•	•		•	•		•	•		•	•		•	•		•	•		•	•		•							
ПРН14															•										•				•																												
ПРН15																			•	•					•				•	•																											
ПРН16														•	•				•					•				•	•																												
ПРН17							•		•						•	•	•			•			•	•			•	•		•	•		•	•		•	•		•	•		•	•		•	•		•	•		•						
ПРН18																				•											•																										
ПРН19																			•											•																											
ПРН20								•							•	•	•				•							•	•		•	•		•	•		•	•		•	•		•	•		•	•		•	•		•	•		•		

• – програмний результат, який набувається

OKj - j номер компоненти освітньо-професійної програми;

ПРНi – номер програмного результату навчання в списку профілю програми.

Розробники освітньо-професійної програми:

Хадарцев О.В. _____

гарант ОПП, к.е.н., доцент кафедри економіки, підприємництва та маркетингу

Міняйленко І.В. _____

к.е.н., доцент кафедри економіки, підприємництва та маркетингу

Валявський С.М. _____

к.е.н., доцент кафедри економіки, підприємництва та маркетингу