

МІНІСТЕРСТВО ОСВІТИ І НАУКИ УКРАЇНИ
НАЦІОНАЛЬНИЙ УНІВЕРСИТЕТ
«ПОЛТАВСЬКА ПОЛІТЕХНІКА ІМЕНІ ЮРІЯ КОНДРАТЮКА»

ОСВІТНЬО-ПРОФЕСІЙНА ПРОГРАМА
«Право»

Першого (бакалаврського) рівня вищої освіти
за спеціальністю 081 «Право»
галузі знань 08 «Право»
освітня кваліфікація: «Бакалавр права»



ЗАТВЕРДЖЕНО ВЧЕНОЮ РАДОЮ

Голова вченої ради

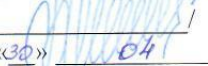
В.О. Онищенко /  /
(протокол № 6 від «30» 04 2021 р.)

Освітньо-професійна програма вводиться в дію з 01.09.2021 р.

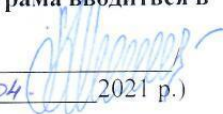
Ректор В.О. Онищенко /  /
(Наказ № 11 від «30» 04 2021 р.)

Полтава 2021 р.

ПЕРЕДМОВА

Розроблено проєктною групою у складі:

1. Пасічна Ірина Олександрівна – гарант освітньої програми, керівник проєктної групи, кандидат юридичних наук, доцент кафедри публічного управління, адміністрування та права;
2. Скрильник Олена Олександрівна – член проєктної групи, кандидат юридичних наук, доцент кафедри публічного управління, адміністрування та права, доцент;
3. Бойко Валентина Вячеславівна – член проєктної групи, кандидат юридичних наук, доцент кафедри публічного управління, адміністрування та права.

Рецензії-відгуки зовнішніх стейкхолдерів:

- Черчатий Олександр Іванович, директор Регіонального центру з надання безоплатної вторинної правової допомоги у Полтавській області;
- Жовтяк Наталія Володимирівна, директор ТОВ «Юридична компанія «Успіх».

1. Профіль освітньо-професійної програми зі спеціальності 081 «Право»

1.1 Загальна інформація	
Повна назва закладу вищої освіти та структурного підрозділу	Національний університет «Полтавська політехніка імені Юрія Кондратюка»
Ступінь вищої освіти та назва кваліфікації мовою оригіналу	Ступінь вищої освіти – бакалавр; Освітня кваліфікація: бакалавр права
Офіційна назва освітньої програми	Право
Тип диплому та обсяг освітньої програми	Диплом бакалавр, одиничний, 240 кредитів ЄКТС, термін навчання 4 роки
Наявність акредитації	акредитується вперше
Цикл/рівень	НРК України – 6 рівень, FQ-EHEA – перший цикл, EQF-LLL – 6 рівень
Передумови	Повна загальна середня освіта
Мова(и) викладання	Українська мова
Термін дії освітньої програми	5 років
Інтернет-адреса постійного розміщення опису освітньої програми	www.nupp.edu.ua
1.2 Мета освітньої програми	
Підготовка фахівців для ринку праці, здатні розв'язувати складні спеціалізовані задачі та практичні проблеми у галузі професійної правничої діяльності, що передбачає застосування професійних компетентностей, необхідних для розуміння природи і функцій права, змісту його основних правових інститутів, застосування права, а також меж правового регулювання різних суспільних відносин	
1.3 Характеристика освітньої програми	
Предметна область	<p>Об'єкт вивчення: право як соціальне явище. Вивчення права та його джерел ґрунтується на правових доктринах, цінностях і принципах, в основі яких покладені права та основоположні свободи людини.</p> <p>Цілі навчання: формування здатності розв'язувати складні спеціалізовані завдання у сфері права з розумінням природи і змісту його основних правових інститутів, а також меж правового регулювання різних суспільних відносин.</p> <p>Теоретичний зміст предметної області складають знання про: основи поведінки індивідів і соціальних груп; творення права, його тлумачення та застосування; правові цінності, принципи, а також природа і зміст правових інститутів, етичні стандарти правничої професії.</p> <p>Методи, методика та технології: загальнонаукові і спеціальні методи пізнання правових явищ; методика правової оцінки поведінки чи діяльності індивідів і соціальних груп, ідентифікації правової проблеми та її вирішення на основі принципів права; інформаційно-комунікаційні технології.</p> <p>Інструменти та обладнання: сучасне інформаційно-комунікаційне обладнання, інформаційні ресурси та програмні</p>

	продукти, що застосовуються в правовій діяльності.
Орієнтація освітньої програми	Освітньо-професійна програма для бакалавра передбачає оволодіння базовими та практичними навичками щодо використання сучасних знань в галузі права
Основний фокус освітньої програми	Програма за спеціальністю «Право» галузі знань 08 «Право» спрямована на оволодіння основами фундаментальних та практичних знань в галузі права
Особливості програми	Реалізація освітньої програми «Право» з підготовки бакалаврів зі спеціальності 081 «Право» робить можливим опанування певного кола освітніх компетентностей, а також набуття розуміння їх прагматизму з достатнім рівнем навичок їх застосування на практиці. Перевагами програми підготовки бакалаврів є можливість вибору дисциплін професійної підготовки, що сприятиме успішному засвоєнню окремих галузей права та правових інститутів.
1.4 Придатність випускників до працевлаштування та подальшого навчання	
Придатність до працевлаштування	Бакалавр права здатний розв'язувати типові задачі та практичні проблеми у професійній діяльності у галузі права та виконувати зазначену професійну роботу за ДК 003:2010 і може займати первинні посади: 3432 Державний виконавець 3432 Секретар судового засідання 3432 Секретар суду 3432 Судовий розпорядник 3450 Приватний детектив 3436.9 Помічник адвоката 3436.9 Помічник юриста 3436.9 Помічник нотаріуса 3451 Оперуповноважений
Подальше навчання	Продовжити навчання на другому (магістерському) рівні вищої освіти. Набуття додаткових кваліфікацій в системі післядипломної освіти.
1.5 Викладання та оцінювання	
Викладання та навчання	Використовується студентоцентроване та проблемноорієнтоване навчання, навчання через науково-дослідну роботу, самоосвіту. Застосовуються методи наукового пізнання, аналітичної обробки інформації, організаційно-технологічного та правового забезпечення. Організаційні форми викладання: лекції, практичні заняття, семінари, лабораторні роботи в малих групах, самостійна робота на основі підручників, навчальних посібників, методичних розробок та конспектів, консультації із викладачами, дистанційна система навчання.
Оцінювання	Оцінювання навчальних досягнень здійснюється за 100- бальною рейтинговою шкалою оцінювання ЄКТС, національною 4-х бальною шкалою для екзамену та диференційованого заліку («відмінно», «добре», «задовільно», «незадовільно»). Види контролю: поточний, модульний, самоконтроль, підсумковий. Форми контролю: письмові та комбіновані (усно-письмові) екзамени, диференційовані заліки, лабораторні звіти, курсові роботи, розрахунково-графічні роботи, підготовка наочних

	презентацій, підготовка індивідуальних завдань, есе, звітів з практики.
1.6 Програмні компетентності	
Інтегральна Компетентність	Здатність розв'язувати складні спеціалізовані задачі та практичні проблеми у галузі професійної правничої діяльності або у процесі навчання, що передбачає застосування правових доктрин, принципів і правових інститутів і характеризується комплексністю та невизначеністю умов.
Загальні компетентності (ЗК)	<p>ЗК1. Здатність до абстрактного мислення, аналізу та синтезу.</p> <p>ЗК2. Здатність застосовувати знання у практичних ситуаціях.</p> <p>ЗК3. Знання та розуміння предметної області та розуміння професійної діяльності.</p> <p>ЗК4. Здатність спілкуватися державною мовою як усно, так і письмово.</p> <p>ЗК5. Здатність спілкуватися іноземною мовою.</p> <p>ЗК6. Навички використання інформаційних і комунікаційних технологій.</p> <p>ЗК7. Здатність вчитися і оволодівати сучасними знаннями.</p> <p>ЗК8. Здатність бути критичним і самокритичним.</p> <p>ЗК9. Здатність працювати в команді.</p> <p>ЗК10. Здатність діяти на основі етичних міркувань (мотивів).</p> <p>ЗК11. Здатність реалізувати свої права і обов'язки як члена суспільства, усвідомлювати цінності громадянського (вільного демократичного) суспільства та необхідність його сталого розвитку, верховенства права, прав і свобод людини і громадянина в Україні.</p> <p>ЗК12. Здатність усвідомлювати рівні можливості та гендерні проблеми.</p> <p>ЗК13. Здатність зберігати та примножувати моральні, культурні, наукові цінності і досягнення суспільства на основі розуміння історії та закономірностей розвитку права, його місця у загальній системі знань про природу і суспільство та у розвитку суспільства, техніки і технологій.</p> <p>ЗК14. Цінування та повага різноманітності і мультикультурності.</p> <p>ЗК15. Прагнення до збереження навколишнього середовища.</p>
Фахові компетентності спеціальності (ФК)	<p>СК1. Здатність застосовувати знання з основ теорії та філософії права, знання і розуміння структури правничої професії та її ролі у суспільстві.</p> <p>СК2. Знання і розуміння ретроспективи формування правових та державних інститутів.</p> <p>СК3. Повага до честі і гідності людини як найвищої соціальної цінності, розуміння їх правової природи.</p> <p>СК4. Знання і розуміння міжнародних стандартів прав людини, положень Конвенції про захист прав людини та основоположних свобод, а також практики Європейського суду з прав людини.</p> <p>СК5. Здатність застосовувати знання засад і змісту інститутів міжнародного публічного права, а також міжнародного приватного права.</p> <p>СК6. Знання і розуміння основ права Європейського Союзу.</p>

	<p>СК7. Здатність застосовувати знання завдань, принципів і доктрин національного права, а також змісту правових інститутів, щонайменше з таких галузей права, як: конституційне право, адміністративне право і адміністративне процесуальне право, цивільне і цивільне процесуальне право, кримінальне і кримінальне процесуальне право.</p> <p>СК8. Знання і розуміння особливостей реалізації та застосування норм матеріального і процесуального права.</p> <p>СК9. Знання і розуміння основ правового регулювання обігу публічних грошових коштів.</p> <p>СК10. Знання і розуміння соціальної природи трудових відносин та їх правового регулювання.</p> <p>СК11. Здатність визначати належні та прийнятні для юридичного аналізу факти.</p> <p>СК12. Здатність аналізувати правові проблеми, формувати та обґрунтовувати правові позиції.</p> <p>СК13. Здатність до критичного та системного аналізу правових явищ і застосування набутих знань у професійній діяльності.</p> <p>СК14. Здатність до консультування з правових питань, зокрема, можливих способів захисту прав та інтересів клієнтів, відповідно до вимог професійної етики, належного дотримання норм щодо нерозголошення персональних даних та конфіденційної інформації.</p> <p>СК15. Здатність до самостійної підготовки проектів актів правозастосування.</p> <p>СК16. Здатність до логічного, критичного і системного аналізу документів, розуміння їх правового характеру і значення.</p>
1.7 Програмні результати навчання	
Соціально-гуманітарна ерудованість	<p>1. Визначати переконливість аргументів у процесі оцінки заздалегідь невідомих умов та обставин.</p> <p>2. Здійснювати аналіз суспільних процесів у контексті аналізованої проблеми і демонструвати власне бачення шляхів її розв'язання.</p> <p>3. Проводити збір і інтегрований аналіз матеріалів з різних джерел.</p> <p>4. Формулювати власні обґрунтовані судження на основі аналізу відомої проблеми.</p> <p>5. Давати короткий висновок щодо окремих фактичних обставин (даних) з достатньою обґрунтованістю.</p> <p>6. Оцінювати недоліки і переваги аргументів, аналізуючи відому проблему.</p>
Дослідницькі навички	<p>7. Складати та узгоджувати план власного дослідження і самостійно збирати матеріали за визначеними джерелами.</p> <p>8. Використовувати різноманітні інформаційні джерела для повного та всебічного встановлення певних обставин.</p> <p>9. Самостійно визначати ті обставини, у з'ясуванні яких потрібна допомога, і діяти відповідно до отриманих рекомендацій.</p>
Комунікація	<p>10. Вільно спілкуватися державною та іноземною мовами як</p>

	усно, так і письмово, правильно вживаючи правничу термінологію.
	11. Володіти базовими навичками риторики.
	12. Донести до респондента матеріал з певної проблематики доступно і зрозуміло.
	13. Пояснювати характер певних подій та процесів з розумінням професійного та суспільного контексту.
Професійна самоорганізація та використання інформаційних технологій	14. Належно використовувати статистичну інформацію, отриману з першоджерел та вторинних джерел для своєї професійної діяльності.
	15. Вільно використовувати для професійної діяльності доступні інформаційні технології і бази даних.
	16. Демонструвати вміння користуватися комп'ютерними програмами, необхідними у професійній діяльності.
	17. Працювати в групі, формуючи власний внесок у виконання завдань групи.
Праворозуміння	18. Виявляти знання і розуміння основних сучасних правових доктрин, цінностей та принципів функціонування національної правової системи.
	19. Демонструвати необхідні знання та розуміння сутності та змісту основних правових інститутів і норм фундаментальних галузей права.
	20. Пояснювати природу та зміст основних правових явищ і процесів.
Правозастосування	21. Застосовувати набуті знання у різних правових ситуаціях, виокремлювати юридично значущі факти і формувати обґрунтовані правові висновки.
	22. Готувати проекти необхідних актів застосування права відповідно до правового висновку зробленого у різних правових ситуаціях.
	23. Надавати консультації щодо можливих способів захисту прав та інтересів клієнтів у різних правових ситуаціях.
1.8 Ресурсне забезпечення реалізації програми	
Кадрове забезпечення	80% науково-педагогічного персоналу, задіяного до викладання професійно-орієнтованих дисциплін, мають наукові ступені за спеціальністю
Матеріально-технічне Забезпечення	Матеріально технічне забезпечення дозволяє повністю забезпечити освітній процес протягом всього циклу підготовки за освітньою програмою.
Інформаційне та навчально-методичне забезпечення	Програма повністю забезпечена навчально-методичними комплексами з усіх навчальних компонентів.
1.9 Академічна мобільність	
Національна кредитна мобільність	На основі двосторонніх договорів між Національним університетом «Полтавська політехніка імені Юрія Кондратюка» та університетами України.
Міжнародна кредитна мобільність	Міжнародна кредитна мобільність для ЗВО забезпечується співпрацею з європейськими університетами задля організації взаємного обміну студентами за проектами з міжнародної кредитної мобільності.
Навчання іноземних здобувачів вищої освіти	Навчання іноземних здобувачів вищої освіти проводиться на загальних умовах. Мова викладання – українська.

**2. Перелік компонент освітньо-професійної програми
та їх логічна послідовність**

2.1. Перелік компонент освітньо-професійної програми

Код н/д	Компоненти освітньої програми (навчальні дисципліни, курсові проекти (роботи), практики, кваліфікаційна робота)	Кількість кредитів	Форма підсумк. контролю
1	2	3	4
Обов'язкові компоненти освітньо-професійної програми			
I. Цикл загальної підготовки			
ОК 1	Основи гендеру та гендерної рівності	3	екзамен
ОК 2	Риторика	3	екзамен
ОК 3	Історія української культури	3	залік
ОК 4	Українська мова (за професійним спрямуванням)	3	залік
ОК 5	Основи наукових досліджень	3	залік
ОК 6	Інформаційні технології в юридичній діяльності	3	екзамен
ОК 7	Етика	3	залік
ОК 8	Логіка	4	екзамен
ОК 9	Філософія права	3	екзамен
ОК 10	Іноземна мова	4	залік
ОК 11	Іноземна мова за професійним спрямуванням	8	екзамен
ОК 12	Іноземна мова (підготовка до тестування)	4	екзамен
ОК 13	Фізичне виховання		залік
II. Цикл професійної підготовки			
ОК 14	Теорія держави і права	11	екзамен
ОК 15	Конституційне право України	7	екзамен
ОК 16	Основи римського приватного права	4	екзамен
ОК 17	Адміністративне право України	7	екзамен
ОК 18	Конституційне право зарубіжних країн	5	екзамен
ОК 19	Цивільне право України	14	екзамен
ОК 20	Цивільне процесуальне право України	6	екзамен
ОК 21	Екологічне право	4	екзамен
ОК 22	Кримінальне право України	13	екзамен
ОК 23	Кримінальне процесуальне право України	6	екзамен
ОК 24	Право Європейського союзу	3	екзамен
ОК 25	Юридична деонтологія	3	екзамен
ОК 26	Історія держави і права України	4	екзамен
ОК 27	Історія держави і права зарубіжних країн	3	екзамен
ОК 28	Фінансове право	4	екзамен
ОК 29	Трудове право	6	екзамен
ОК 30	Господарське процесуальне право	3	екзамен
ОК 31	Господарське право	4	екзамен
ОК 32	Міжнародне публічне право	6	екзамен
ОК 33	Адміністративне процесуальне право України	4	екзамен
ОК 34	Міжнародне приватне право	3	екзамен
ОК 35	Інформаційне право	3	екзамен
ОК 36	Міжнародний захист прав людини	4	екзамен
ОК 37	Виробнича практика	6	залік
ОК 38	Виробнича практика	3	залік

Загальний обсяг обов'язкових компонент:		180,0	
Вибіркові компоненти освітньо-професійної програми			
I. Цикл загальної підготовки			
УВМ 1	Вибіркова дисципліна 1	4	залік
УВМ 2	Вибіркова дисципліна 2	4	залік
УВМ 3	Вибіркова дисципліна 3	4	залік
УВМ 4	Вибіркова дисципліна 4	4	залік
II. Цикл професійної підготовки			
ІВМ5	Вільний майнор 5	4	залік
ІВМ6	Вільний майнор 6	4	залік
<i>Мейджор 1 (Блок вибірових дисциплін №1)</i>			
1М1	Земельне право	6	залік
1М2	Спадкове право	6	залік
1М3	Судові та правоохоронні органи	6	залік
1М4	Банківське право	6	залік
1М5	Податкове право	6	залік
1М6	Митне право	6	залік
<i>Мейджор 2 (Блок вибірових дисциплін №2)</i>			
2М1	Аграрне право	6	залік
2М2	Житлове право	6	залік
2М3	Адвокатура в Україні	6	залік
2М4	Міжнародне економічне право	6	залік
2М5	Муніципальне право	6	залік
2М6	Криміналістика	6	залік
Загальний обсяг вибірових компонент:		60,0	
ЗАГАЛЬНИЙ ОБСЯГ ОПП		240	

2.2 Структурно-логічна схема освітньої програми «Право» підготовки першого рівня підготовки (бакалавр) за спеціальністю 081 «Право»

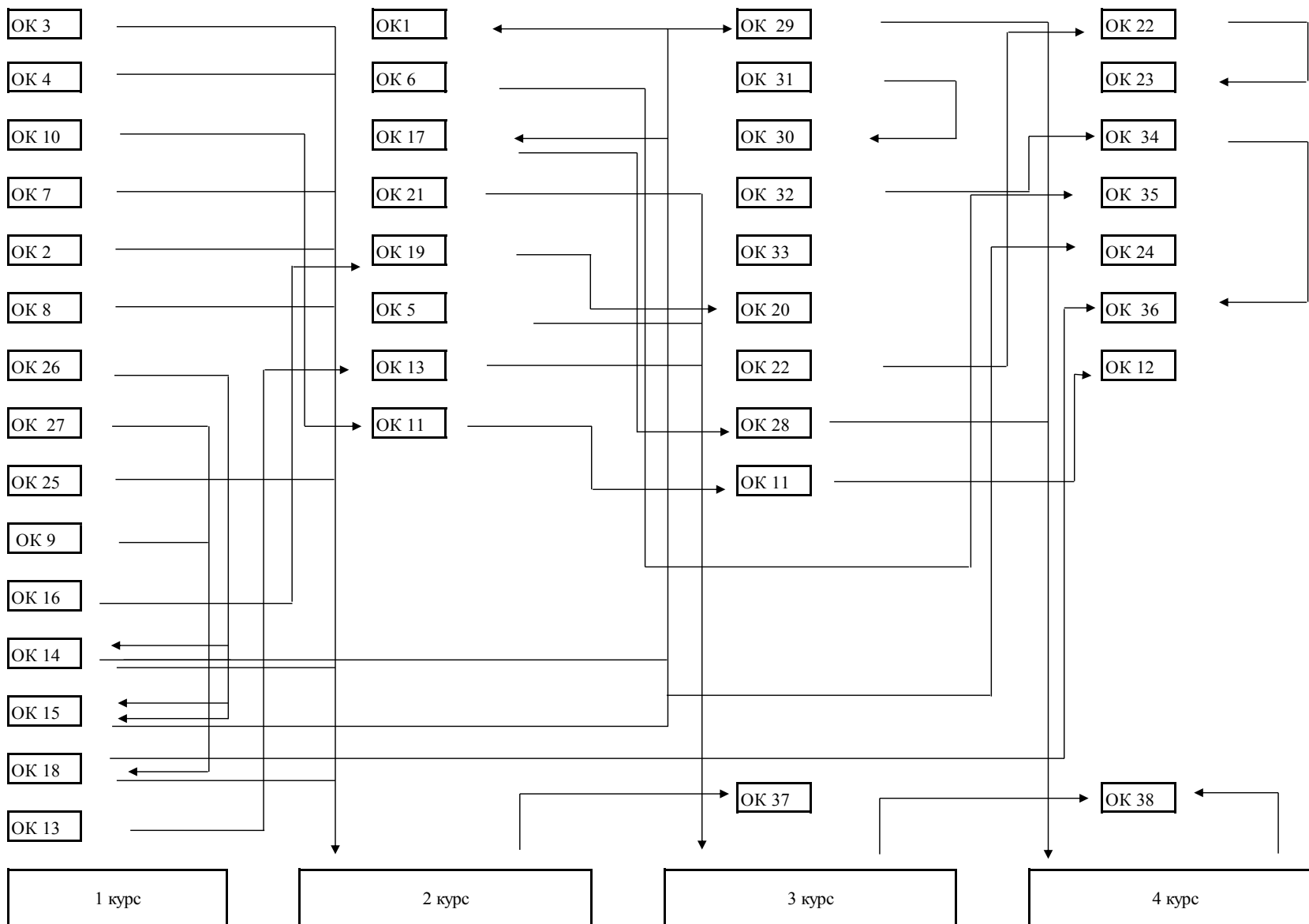

3. Форма атестації здобувачів вищої освіти

Атестація здобувачів вищої освіти за спеціальністю 081 «Право» проводиться у формі атестаційного екзамену та завершується видачею документу встановленого зразка про присудження йому ступеня бакалавра із присвоєнням освітньої кваліфікації: «Бакалавр права».

Атестація здійснюється відкрито і публічно.

4. ЗАБЕЗПЕЧЕНОСТІ ПРОГРАМНИХ КОМПЕТЕНТНОСТЕЙ НАВЧАЛЬНИМ ДИСЦИПЛІНАМ

(Обов'язкові компоненти)

	OK1	OK2	OK3	OK4	OK5	OK6	OK7	OK8	OK9	OK10	OK11	OK12	OK13	OK14	OK15	OK16	OK17	OK18	OK19	OK20	OK21	OK22	OK23	OK24	OK25	OK26	OK27	OK28	OK29	OK30	OK31	OK32	OK33	OK34	OK35	OK36	OK37	OK38											
ЗК1	•	•	•	•	•	•	•	•	•	•	•	•	•	•	•	•	•	•	•	•	•	•	•	•	•	•	•	•	•	•	•	•	•	•	•	•	•	•	•	•									
ЗК2	•	•	•	•	•	•	•	•	•	•	•	•	•	•	•	•	•	•	•	•	•	•	•	•	•	•	•	•	•	•	•	•	•	•	•	•	•	•	•	•	•								
ЗК3													•	•	•	•	•	•	•	•	•	•	•	•	•	•	•	•	•	•	•	•	•	•	•	•	•	•	•	•	•								
ЗК4	•	•	•	•	•	•	•	•	•					•	•	•	•	•	•	•	•	•	•	•	•	•	•	•	•	•	•	•	•	•	•	•	•	•	•	•	•	•							
ЗК5										•	•	•													•										•			•											
ЗК6	•	•	•	•	•	•	•	•	•	•	•	•	•	•	•	•	•	•	•	•	•	•	•	•	•	•	•	•	•	•	•	•	•	•	•	•	•	•	•	•	•	•	•						
ЗК7	•	•	•	•	•	•	•	•	•	•	•	•	•	•	•	•	•	•	•	•	•	•	•	•	•	•	•	•	•	•	•	•	•	•	•	•	•	•	•	•	•	•	•						
ЗК8	•	•	•	•	•	•	•	•	•	•	•	•	•	•	•	•	•	•	•	•	•	•	•	•	•	•	•	•	•	•	•	•	•	•	•	•	•	•	•	•	•	•	•						
ЗК9	•	•	•	•	•	•	•	•	•	•	•	•	•	•	•	•	•	•	•	•	•	•	•	•	•	•	•	•	•	•	•	•	•	•	•	•	•	•	•	•	•	•	•						
ЗК10			•				•																																										
ЗК11	•								•				•	•	•	•	•	•	•	•	•	•	•	•	•	•	•	•	•	•	•	•	•	•	•	•	•	•	•	•	•	•	•	•					
ЗК12	•												•	•	•	•	•	•	•	•	•	•	•	•	•		•	•	•	•					•	•	•	•	•	•	•	•	•	•					
ЗК13			•						•					•		•											•	•																					
ЗК14	•	•	•	•	•	•	•	•	•	•	•	•	•	•	•	•	•	•	•	•	•	•	•	•	•	•	•	•	•	•	•	•	•	•	•	•	•	•	•	•	•	•	•	•	•				
ЗК15			•				•								•		•					•	•																										
СК1		•												•	•	•	•	•	•	•	•	•	•	•	•	•			•	•	•	•	•	•	•	•	•	•	•	•	•	•	•	•					
СК2														•		•											•	•																					
СК3	•								•						•			•				•	•																	•									
СК4	•																	•				•		•											•						•								
СК5																		•				•															•												
СК6																		•							•																								
СК7	•	•													•		•	•	•	•	•	•	•	•	•	•			•	•	•	•	•	•	•	•	•	•	•	•	•	•	•	•	•				
СК8	•	•												•	•	•	•	•	•	•	•	•	•	•	•	•			•	•	•	•	•	•	•	•	•	•	•	•	•	•	•	•	•	•			
СК9																														•																			
СК10	•															•																																	
СК11	•	•													•	•	•	•	•	•	•	•	•	•	•	•			•	•	•	•	•	•	•	•	•	•	•	•	•	•	•	•	•	•	•		
СК12	•	•							•					•	•	•	•	•	•	•	•	•	•	•	•	•			•	•	•	•	•	•	•	•	•	•	•	•	•	•	•	•	•	•	•	•	
СК13	•	•							•					•	•	•	•	•	•	•	•	•	•	•	•	•			•	•	•	•	•	•	•	•	•	•	•	•	•	•	•	•	•	•	•	•	•
СК14	•	•					•								•		•	•	•	•	•	•	•	•	•	•			•	•	•	•	•	•	•	•	•	•	•	•	•	•	•	•	•	•	•	•	•
СК15																•		•		•	•	•	•	•	•	•			•	•	•	•	•	•	•	•	•	•	•	•	•	•	•	•	•	•	•	•	
СК16	•	•											•		•	•	•	•	•	•	•	•	•	•	•	•			•	•	•	•	•	•	•	•	•	•	•	•	•	•	•	•	•	•	•	•	•

• – компетентність, яка набувається

СКі – номер компетентності в списку спеціальних компетентностей профілю програми.

ЗКі – номер компетентності в списку загальних компетентностей профілю програми;

ОКj - j номер програмних результатів навчання;

5. МАТРИЦЯ ВІДПОВІДНОСТІ ПРОГРАМНИХ КОМПЕТЕНТНОСТЕЙ НАВЧАЛЬНИМ ДИСЦИПЛІНАМ (Обов'язкові компоненти)

	OK1	OK2	OK3	OK4	OK5	OK6	OK7	OK8	OK9	OK10	OK11	OK12	OK13	OK14	OK15	OK16	OK17	OK18	OK19	OK20	OK21	OK22	OK23	OK24	OK25	OK26	OK27	OK28	OK29	OK30	OK31	OK32	OK33	OK34	OK35	OK36	OK37	OK38		
ПРН 1	●	●	●	●	●	●	●	●	●	●	●	●	●	●	●	●	●	●	●	●	●	●	●	●	●	●	●	●	●	●	●	●	●	●	●	●	●	●	●	
ПРН 2	●	●	●	●	●	●	●	●	●	●	●	●	●	●	●	●	●	●	●	●	●	●	●	●	●	●	●	●	●	●	●	●	●	●	●	●	●	●	●	●
ПРН 3	●	●	●	●	●	●	●	●	●	●	●	●	●	●	●	●	●	●	●	●	●	●	●	●	●	●	●	●	●	●	●	●	●	●	●	●	●	●	●	●
ПРН 4	●	●	●	●	●	●	●	●	●	●	●	●	●	●	●	●	●	●	●	●	●	●	●	●	●	●	●	●	●	●	●	●	●	●	●	●	●	●	●	●
ПРН 5	●	●	●	●	●	●	●	●	●	●	●	●	●	●	●	●	●	●	●	●	●	●	●	●	●	●	●	●	●	●	●	●	●	●	●	●	●	●	●	●
ПРН 6	●	●	●	●	●	●	●	●	●	●	●	●	●	●	●	●	●	●	●	●	●	●	●	●	●	●	●	●	●	●	●	●	●	●	●	●	●	●	●	●
ПРН 7	●	●	●	●	●	●	●	●	●	●	●	●	●	●	●	●	●	●	●	●	●	●	●	●	●	●	●	●	●	●	●	●	●	●	●	●	●	●	●	●
ПРН 8	●	●	●	●	●	●	●	●	●	●	●	●	●	●	●	●	●	●	●	●	●	●	●	●	●	●	●	●	●	●	●	●	●	●	●	●	●	●	●	●
ПРН 9	●	●	●	●	●	●	●	●	●	●	●	●	●	●	●	●	●	●	●	●	●	●	●	●	●	●	●	●	●	●	●	●	●	●	●	●	●	●	●	●
ПРН 10	●	●	●	●	●	●	●	●	●	●	●	●	●	●	●	●	●	●	●	●	●	●	●	●	●	●	●	●	●	●	●	●	●	●	●	●	●	●	●	●
ПРН 11	●	●	●	●	●	●	●	●	●	●	●	●	●	●	●	●	●	●	●	●	●	●	●	●	●	●	●	●	●	●	●	●	●	●	●	●	●	●	●	●
ПРН 12	●	●	●	●	●	●	●	●	●	●	●	●	●	●	●	●	●	●	●	●	●	●	●	●	●	●	●	●	●	●	●	●	●	●	●	●	●	●	●	●
ПРН 13	●	●	●	●	●	●	●	●	●	●	●	●	●	●	●	●	●	●	●	●	●	●	●	●	●	●	●	●	●	●	●	●	●	●	●	●	●	●	●	●
ПРН 14	●	●	●	●	●	●	●	●	●	●	●	●	●	●	●	●	●	●	●	●	●	●	●	●	●	●	●	●	●	●	●	●	●	●	●	●	●	●	●	●
ПРН 15	●	●	●	●	●	●	●	●	●	●	●	●	●	●	●	●	●	●	●	●	●	●	●	●	●	●	●	●	●	●	●	●	●	●	●	●	●	●	●	●
ПРН 16	●	●	●	●	●	●	●	●	●	●	●	●	●	●	●	●	●	●	●	●	●	●	●	●	●	●	●	●	●	●	●	●	●	●	●	●	●	●	●	●
ПРН 17	●	●	●	●	●	●	●	●	●	●	●	●	●	●	●	●	●	●	●	●	●	●	●	●	●	●	●	●	●	●	●	●	●	●	●	●	●	●	●	●
ПРН 18														●	●	●	●	●	●	●	●	●	●	●	●	●	●	●	●	●	●	●	●	●	●	●	●	●	●	
ПРН 19														●	●	●	●	●	●	●	●	●	●	●	●	●	●	●	●	●	●	●	●	●	●	●	●	●	●	●
ПРН 20														●	●	●	●	●	●	●	●	●	●	●	●	●	●	●	●	●	●	●	●	●	●	●	●	●	●	●
ПРН 21														●	●	●	●	●	●	●	●	●	●	●	●	●	●	●	●	●	●	●	●	●	●	●	●	●	●	●
ПРН 22														●	●	●	●	●	●	●	●	●	●	●	●	●	●	●	●	●	●	●	●	●	●	●	●	●	●	●
ПРН 23														●	●	●	●	●	●	●	●	●	●	●	●	●	●	●	●	●	●	●	●	●	●	●	●	●	●	●

● – компетентність, яка набувається

OKj - j номер програмних результатів навчання;

ПРНi – номер компетентності в списку загальних компетентностей профілю програми.